

Cub Cadet[®]

OPERATOR'S MANUAL



CC3400, CC3600, CC4033

Pressure Washer Series

⚠ WARNING

**READ AND FOLLOW ALL SAFETY RULES AND INSTRUCTIONS IN THIS MANUAL
BEFORE ATTEMPTING TO OPERATE THIS MACHINE.
FAILURE TO COMPLY WITH THESE INSTRUCTIONS MAY RESULT IN PERSONAL INJURY.**

Thank You

Thank you for purchasing this pressure washer. It was carefully engineered to provide excellent performance when properly operated and maintained.

Please read this entire manual prior to operating the equipment. It instructs you how to safely and easily set up, operate and maintain your machine. Please be sure that you, and any other persons who will operate the machine, carefully follow the recommended safety practices at all times. Failure to do so could result in personal injury or property damage.

All information in this manual is relative to the most recent product information available at the time of printing. Review this manual frequently to familiarize yourself with the machine, its features and operation. Please be aware that this Operator's Manual may cover a range of product specifications for various models. Characteristics and features discussed and/or illustrated in this manual may not be applicable to all models. We reserve the right to change product specifications, designs and equipment without notice and without incurring obligation.

The engine manufacturer is responsible for all engine-related issues with regards to performance, power-rating, specifications, warranty and service. Please refer to the engine manufacturer's Owner's/Operator's Manual, packed separately with your machine, for more information.

Table of Contents

<i>Safe Operation Practices</i>	3	<i>Maintenance & Adjustment</i>	16
<i>Assembly & Set-Up</i>	9	<i>Service</i>	18
<i>Controls & Features</i>	11	<i>Troubleshooting</i>	19
<i>Operation</i>	14	<i>Warranty</i>	21

Record Product Information

Before setting up and operating your new equipment, please locate the model plate on the equipment and record the information in the provided area to the right. This information will be necessary, should you seek technical support via our web site, Customer Support Department, or with a local authorized service dealer.

MODEL NUMBER

--	--	--	--	--	--	--	--	--	--	--	--

SERIAL NUMBER

--	--	--	--	--	--	--	--	--	--	--	--

Register your Product

Register your product at www.cubcadet.com/register. **We will not share or disclose information you provide with any third party.** We will keep you notified of pertinent safety information and provide you with more efficient warranty service. Registration may serve as proof of purchase for insurance purposes in case of flood, fire or theft.

Customer Support

Please DO NOT return the unit to place of purchase without first contacting a Customer Support Representative.

If you have difficulty assembling this product or have any questions regarding the controls, operation, or maintenance of this machine, you can seek help from the experts.

◇ **Call a Customer Support Representative at 1-877-282-8684**

This manual contains information that is important for you to know and understand. This information relates to protecting YOUR SAFETY and PREVENTING EQUIPMENT PROBLEMS. To help you recognize this information, we use the symbols below. Please read the manual and pay attention to these symbols.



DANGER: Indicates an imminently hazardous situation which, if not avoided, **will** result in **death or serious injury**.



WARNING: Indicates a potentially hazardous situation which, if not avoided, **could** result in **death or serious injury**.



CAUTION: Indicates a potentially hazardous situation which, if not avoided, **may** result in **minor or moderate injury**.

NOTICE: Indicates a practice **not related to personal injury** which, if not avoided, **may** result in **property damage**.

CALIFORNIA PROPOSITION 65



WARNING: This product and its exhaust can expose you to chemicals including lead and lead compounds, and carbon monoxide, which are known to the State of California to cause cancer and birth defects or other reproductive harm. For more information go to www.P65Warnings.ca.gov.



DANGER: This machine was built to be operated according to the safe operation practices in this manual. As with any type of power equipment, carelessness or error on the part of the operator can result in serious injury. This machine is capable of amputating fingers, hands, toes and feet and throwing objects. Failure to observe the following safety instructions could result in serious injury or death.



DANGER: Carbon Monoxide. Using an engine indoors can kill you in minutes. Engine exhaust contains high levels of carbon monoxide (CO), a poisonous gas you cannot see or smell. You may be breathing CO even if you do not smell engine exhaust.

- **NEVER** use an engine inside homes, garages, crawlspaces or other partly enclosed areas. Deadly levels of carbon monoxide can build up in these areas. Using a fan or opening windows and doors does **NOT** supply enough fresh air.
- **ONLY** use outdoors and far away from open windows, doors and vents. These openings can pull in engine exhaust.
- Even when the engine is used correctly, CO may leak into your home. **ALWAYS** use a battery-powered or battery backup CO alarm in your house. **Read and follow all directions for CO alarm before using.** If you feel sick, dizzy or weak at anytime, move to fresh air immediately. See a doctor. You could have carbon monoxide poisoning.



WARNING: Do not operate this unit until you read this instruction manual and the engine instruction manual for safety, operation and maintenance instructions.



DANGER: Risk of injection or severe injury. Keep clear of nozzle. Do not direct discharge stream at persons or live animals. This product is to be used only by trained operators.



DANGER: RISK OF EXPLOSION OR FIRE

WHAT CAN HAPPEN	HOW TO PREVENT IT
<ul style="list-style-type: none"> Spilled gasoline and its vapors can become ignited from cigarette sparks, electrical arcing, exhaust gases and hot engine components such as the muffler. 	<ul style="list-style-type: none"> Shut off engine and allow it to cool before adding fuel to the tank. Use care in filling tank to avoid spilling fuel. Move pressure washer away from fueling area before starting engine.
<ul style="list-style-type: none"> Heat will expand fuel in the tank which could result in spillage and possible fire explosion. 	<ul style="list-style-type: none"> Keep maximum fuel level 1/2" (12.7 mm) below bottom of filler neck to allow for expansion.
<ul style="list-style-type: none"> Operating the pressure washer in an explosive environment could result in a fire. 	<ul style="list-style-type: none"> Operate and fuel equipment in well-ventilated areas free from obstructions. Equip areas with fire extinguisher suitable for gasoline fires.
<ul style="list-style-type: none"> Materials placed against or near the pressure washer can interfere with its proper ventilation features causing overheating and possible ignition of the materials. 	<ul style="list-style-type: none"> Never operate pressure washer in an area containing dry brush or weeds.
<ul style="list-style-type: none"> Muffler exhaust heat can damage painted surfaces, melt any material sensitive to heat (such as siding, plastic, rubber, vinyl or the pressure hose, itself), and damage live plants. 	<ul style="list-style-type: none"> Always keep pressure washer a minimum of 4' (1.2 m) away from surfaces (such as houses, automobiles or live plants) that could be damaged from muffler exhaust heat.
<ul style="list-style-type: none"> Improperly stored fuel could lead to accidental ignition. Fuel improperly secured could get into the hands of children or other unqualified persons. 	<ul style="list-style-type: none"> Store fuel in an OSHA approved container, in a secure location away from work area.
<ul style="list-style-type: none"> Use of acids, toxic or corrosive chemicals, poisons, insecticides, or any kind of flammable solvent with this product could result in serious injury or death. 	<ul style="list-style-type: none"> Do not spray flammable liquids.



DANGER: RISK TO BREATHING (Asphyxiation)

WHAT CAN HAPPEN	HOW TO PREVENT IT
<ul style="list-style-type: none"> Breathing exhaust fumes will cause serious injury or death! Engine exhaust contains carbon monoxide, an odorless and deadly gas. 	<ul style="list-style-type: none"> Operate pressure washer in a well-ventilated area. Avoid enclosed areas such as garages, basements, etc. Never operate unit in or near a location occupied by humans or animals.
<ul style="list-style-type: none"> Some cleaning fluids contain substances which could cause injury to skin, eyes or lungs. 	<ul style="list-style-type: none"> Use only cleaning fluids specifically recommended for high pressure washers. Follow manufacturers recommendations. Do not use chlorine bleach or any other corrosive compound.



DANGER: RISK OF FLUID INJECTION AND LACERATION

WHAT CAN HAPPEN	HOW TO PREVENT IT
<ul style="list-style-type: none"> Your pressure washer operates at fluid pressures and velocities high enough to penetrate human and animal flesh which could result in amputation or other serious injury. Leaks caused by loose fittings or worn or damaged hoses can result in injection injuries. DO NOT TREAT FLUID INJECTION AS A SIMPLE CUT! See a physician immediately! 	<ul style="list-style-type: none"> Inspect the high pressure hose regularly. Replace the hose immediately if it is damaged, worn, has melted from contacting the engine, or shows any signs of cracks, bubbles, pinholes, or other leakage. Never grasp a high pressure hose that is leaking or damaged. Never touch, grasp or attempt to cover a pinhole or similar water leak on the high pressure hose. The stream of water IS under high pressure and WILL penetrate skin. Never place hands in front of nozzle. Direct spray away from self and others. Make sure hose and fittings are tightened and in good condition. Never hold onto the hose or fittings during operation. Do not allow hose to contact muffler. Never attach or remove wand or hose fittings while system is pressurized. When using replacement lances or guns with this pressure washer, DO NOT use a lance and/or lance/gun combination that is shorter in length than what was provided with this pressure washer as measured from the nozzle end of the lance to the gun trigger.
<ul style="list-style-type: none"> Injuries can result if system pressure is not reduced before attempting maintenance or disassembly. 	<ul style="list-style-type: none"> To relieve system pressure, shut off engine, turn off water supply and pull gun trigger until water stops flowing. Use only accessories rated equal to or higher than the rating of the pressure washer.



DANGER: RISK OF INJURY FROM SPRAY

WHAT CAN HAPPEN	HOW TO PREVENT IT
<ul style="list-style-type: none"> High-velocity fluid spray can cause objects to break, projecting particles at high speed. 	<ul style="list-style-type: none"> Always wear ANSI-approved Z87.1 safety glasses. Wear protective clothing to protect against accidental spraying. Never point wand at or spray people or animals.
<ul style="list-style-type: none"> Light or unsecured objects can become hazardous projectiles. 	<ul style="list-style-type: none"> Always secure trigger lock when wand is not in service to prevent accidental operation. Never permanently secure trigger in pull-back (open) position.



DANGER: RISK OF UNSAFE OPERATION

WHAT CAN HAPPEN	HOW TO PREVENT IT
<ul style="list-style-type: none"> Unsafe operation of your pressure washer could lead to serious injury or death to you or others. 	<ul style="list-style-type: none"> Do not use chlorine bleach or any other corrosive compound. Become familiar with the operation and controls of the pressure washer. Keep operating area clear of all persons, pets and obstacles. Do not operate the product when fatigued or under the influence of alcohol or drugs. Stay alert at all times. Never compromise the safety features of this product. Do not operate machine with missing, broken or unauthorized parts. Never leave wand unattended while unit is running.



DANGER: RISK OF UNSAFE OPERATION (CONTINUED)

WHAT CAN HAPPEN	HOW TO PREVENT IT
<ul style="list-style-type: none"> If proper starting procedure is not followed, engine can kickback causing serious hand and arm injury. 	<ul style="list-style-type: none"> If engine does not start after two pulls, squeeze trigger of gun to relieve pump pressure. Pull starter cord slowly until resistance is felt. Then pull cord rapidly to avoid kickback and prevent hand or arm injury.
<ul style="list-style-type: none"> The spray gun/wand is a powerful cleaning tool that could look like a toy to a child. 	<ul style="list-style-type: none"> Keep children away from the pressure washer at all times.
<ul style="list-style-type: none"> Reactive force of spray will cause gun/wand to kickback, and could cause the operator to slip or fall or misdirect the spray. Improper control of gun/wand can result in injuries to self and others. 	<ul style="list-style-type: none"> Do not overreach or stand on an unstable support. Do not use pressure washer while standing on a ladder. Grip gun/wand firmly with both hands. Expect the gun to kickback when triggered.



DANGER: RISK OF INJURY OR PROPERTY DAMAGE WHEN TRANSPORTING OR STORING

WHAT CAN HAPPEN	HOW TO PREVENT IT
<ul style="list-style-type: none"> Fuel or oil can leak or spill and could result in fire or breathing hazard. Serious injury or death can result. Fuel or oil leaks will damage carpet, paint or other surfaces in vehicles or trailers. Oil could fill the cylinder and damage the engine if the unit is not stored or transported in an upright position. 	<ul style="list-style-type: none"> If pressure washer is equipped with a fuel shut-off valve, turn the valve to the OFF position before transporting to avoid fuel leaks. If pressure washer is not equipped with a fuel shut-off valve, drain the fuel from tank before transporting. Only transport fuel in an OSHA-approved container. Always place pressure washer on a protective mat when transporting to protect against damage to vehicle from leaks. Always transport and store unit in an upright position. Remove pressure washer from vehicle immediately upon arrival at your destination.



DANGER: RISK OF ELECTRICAL SHOCK

WHAT CAN HAPPEN	HOW TO PREVENT IT
<ul style="list-style-type: none"> Spray directed at electrical outlets or switches, or objects connected to an electrical circuit, could result in a fatal electrical shock. 	<ul style="list-style-type: none"> Unplug any electrically operated product before attempting to clean it. Direct spray away from electric outlets and switches.



DANGER: RISK OF CHEMICAL BURN

WHAT CAN HAPPEN	HOW TO PREVENT IT
<ul style="list-style-type: none"> Use of acids, toxic or corrosive chemicals, poisons, insecticides, or any kind of flammable solvent with this product could result in serious injury or death. 	<ul style="list-style-type: none"> Do not spray acids, gasoline, kerosene, or any other flammable materials with this product. Use only household detergents, cleaners and degreasers recommended for use with pressure washers. Wear protective clothing to protect eyes and skin from contact with sprayed materials.



WARNING: RISK OF BURSTING

WHAT CAN HAPPEN	HOW TO PREVENT IT
<ul style="list-style-type: none"> Over inflation of tires could result in serious injury and property damage. 	<ul style="list-style-type: none"> Use a tire pressure gauge to check the tires pressure before each use and while inflating tires; see the tire sidewall for the correct tire pressure. <p>NOTE: Air tanks, compressors and similar equipment used to inflate tires can fill small tires similar to these very rapidly. Adjust pressure regulator on air supply to no more than the rating of the tire pressure. Add air in small increments and frequently use the tire gauge to prevent over inflation.</p>
<ul style="list-style-type: none"> High-velocity fluid spray directed at pneumatic tire sidewalls (such as found on automobiles, trailers and the like) could damage the sidewall resulting in serious injury. 	<ul style="list-style-type: none"> On pressure washers rated above 1600 PSI (11032 kPa) use the widest fan spray (40° nozzle) and keep the spray a minimum of 8" (20 cm) from the pneumatic tire sidewall. Do not aim spray directly at the joint between the tire and rim.



WARNING: RISK OF HOT SURFACES

WHAT CAN HAPPEN	HOW TO PREVENT IT
<ul style="list-style-type: none"> Contact with hot surfaces, such as engine exhaust components, could result in serious burn. 	<ul style="list-style-type: none"> During operation, touch only the control surfaces of the pressure washer. Keep children away from the pressure washer at all times. They may not be able to recognize the hazards of this product.



WARNING: RISK OF INJURY FROM LIFTING

WHAT CAN HAPPEN	HOW TO PREVENT IT
<ul style="list-style-type: none"> Serious injury can result from attempting to lift too heavy an object. 	<ul style="list-style-type: none"> The pressure washer is too heavy to be lifted by one person. Obtain assistance from others before lifting.

Do not modify engine

To avoid serious injury or death, do not modify engine in any way. Tampering with the governor setting can lead to a runaway engine and cause it to operate at unsafe speeds. Never tamper with factory setting of engine governor.

Notice Regarding Emissions

Engines which are certified to comply with California and federal EPA emission regulations for SORE (Small Off Road Equipment) are certified to operate on regular unleaded gasoline, and may include the following emission control systems: Engine Modification (EM), Oxidizing Catalyst (OC), Secondary Air Injection (SAI) and Three Way Catalyst (TWC) if so equipped.

Spark Arrestor



WARNING! This machine is equipped with an internal combustion engine and should not be used on or near any unimproved forest-covered, brush covered or grass-covered land unless the engine's exhaust system is equipped with a spark arrester meeting applicable local or state laws (if any).

If a spark arrester is used, it should be maintained in effective working order by the operator.

A spark arrester for the muffler is available through your nearest engine authorized service dealer.













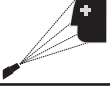

WARNING: Your Responsibility—Restrict the use of this power machine to persons who read, understand and follow the warnings and instructions in this manual and on the machine.

SAVE THESE INSTRUCTIONS!

Safety Symbols

This page depicts and describes safety symbols that may appear on this product. Read, understand, and follow all instructions on the machine before attempting to assemble and operate.

Symbol	Description
	READ THE OPERATOR'S MANUAL(S) Read, understand, and follow all instructions in the manual(s) before attempting to assemble and operate
	DANGER — RISK OF FIRE OR EXPLOSION. Shut off engine before adding fuel. Keep work area free of combustible materials. Do not spray flammable liquids.
	DANGER — RISK TO BREATHING. Engine exhaust fumes can cause death. For outdoor use only. Work in a well ventilated area
	WARNING— RISK OF FLUID INJECTION. Fluid stream can penetrate skin and cause serious injury requiring immediate medical treatment!
	WARNING— RISK OF SPRAY INJURY. Spray can propel objects. Always wear ansi approved z87.1 Safety glasses.
	WARNING— RISK OF CHEMICAL BURN. Never spray acids, corrosive or toxic chemicals. Use only cleaners formulated for pressure washers.
	WARNING—RISK OF UNSAFE OPERATION. Keep children away from this equipment.
	WARNING—RISK OF UNSAFE OPERATION. Gun kicks back - hold with both hands. Do not overreach or stand on unstable support. Keep good footing and balance at all times.
	WARNING— RISK OF HOT SURFACES. Avoid contact with hot engine exhaust components. Don't allow hoses to contact the hot engine muffler during or after use.
	WARNING— RISK OF INJURY. MOVING PART. DO NOT OPERATE WITH COVER REMOVED.
	WARNING— RISK OF TIRE BURSTING. Inflate tires slowly to rated pressure marked on tire. Read instruction manual.
	WARNING— RISK OF INJURY. Check high pressure hose prior to each use and replace if damaged.
	WARNING— RISK OF INJURY. Check high pressure hose prior to each use and replace if damaged.



WARNING: Your Responsibility—Restrict the use of this power machine to persons who read, understand and follow the warnings and instructions in this manual and on the machine.

SAVE THESE INSTRUCTIONS!

Contents of Carton

- One Pressure Washer
- One Pressure Washer Operator's Manual
- One Engine Operator's Manual
- One Handle
- One High Pressure Hose
- One Quick-Connect Spray Wand
- One Spray Gun
- Five Quick-Connect Nozzles
- One Bottle of Oil

Assembly

NOTICE: This unit is shipped without gasoline or oil in the engine. Fill up with gasoline and oil as instructed in the accompanying engine manual BEFORE operating your pressure washer.

NOTICE (CC3400/CC3600): The pump on this unit is maintenance free and requires no oil. If there is a problem with the pump, a Customer Support Representative at (800) 965-4CUB as soon as possible.

NOTICE (CC4033) The high-pressure pump was filled with oil at the factory. Always check oil level before using (refer to Maintenance & Adjustments for more information).

Handle

1. Slide the handle assembly onto the frame and secure with saddle bolts and knobs. See Figure 3-1.

NOTICE: Risk of personal injury. Avoid placing hands between handle and frame when assembling to prevent pinching.

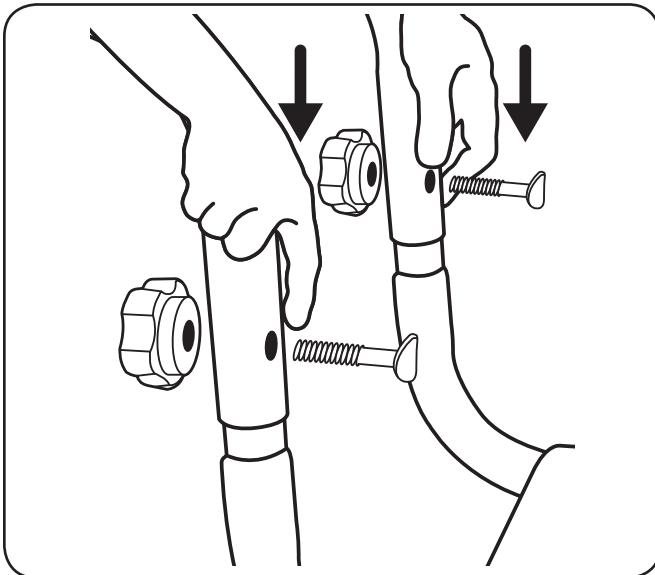

Figure 3-1

Nozzles

1. Remove the colored quick-connect nozzles from the plastic bag and insert them into correct grommet on the nozzle holder. Nozzles are color coded to match colored nozzles on label. See Figure 3-2.

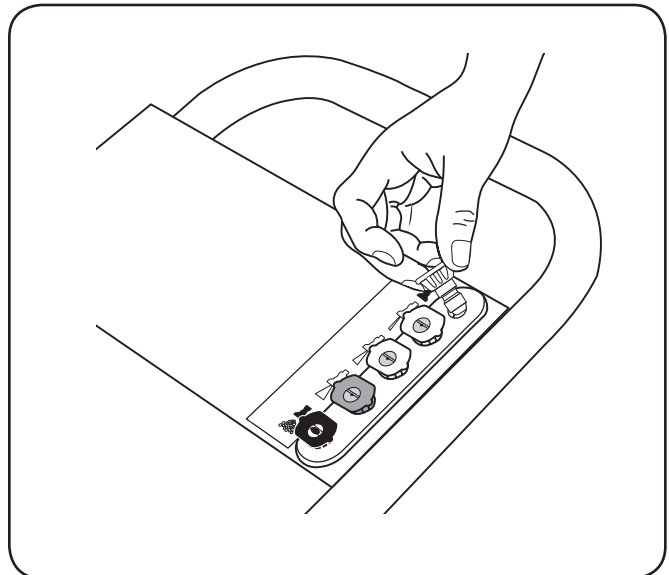

Figure 3-2

Wand to Gun

1. Connect wand to gun. Tighten securely. See Figure 3-3.

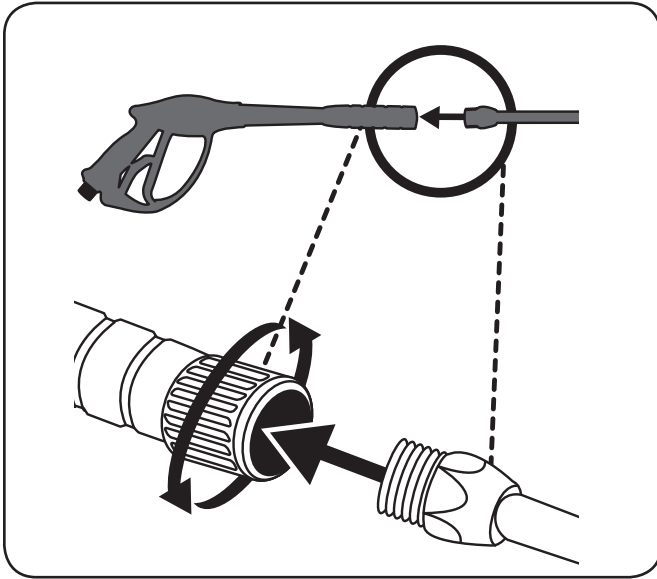

Figure 3-3

Hose to Gun

1. Attach high pressure hose to gun. Tighten securely. See Figure 3-4.

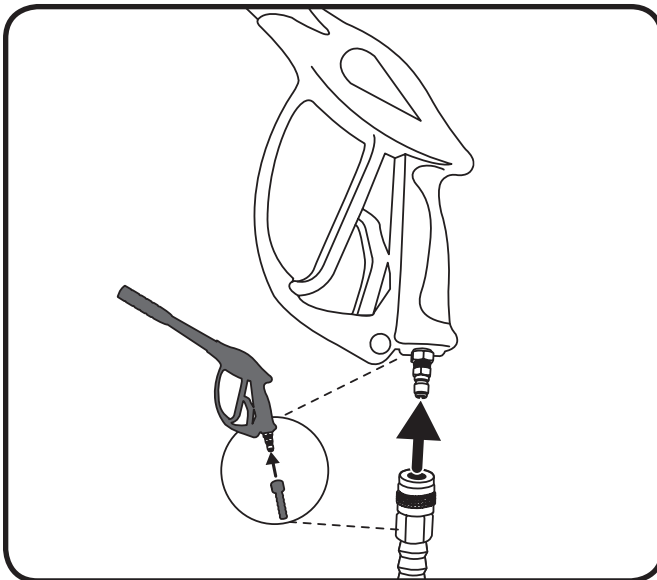

Figure 3-4

Set-Up

Gas and Oil Fill-Up

Refer to the separate engine owner's manual for additional engine information.

1. Add oil provided before starting unit for the first time out of the box.
2. Service the engine with gasoline as instructed in the separate engine owner's manual.



WARNING: Use extreme care when handling gasoline. Gasoline is extremely flammable and the vapors are explosive. Never fuel the machine indoors or while the engine is hot or running. Extinguish cigarettes, cigars, pipes and other sources of ignition.

Pressure Washer Terminology

High Pressure Pump

Increases the pressure of the water supply.

Engine

Drives the high pressure pump. Refer to the Engine Operator's manual packed with your pressure washer for location and operation of engine controls.

High Pressure Hose

Carries the pressurized water from the pump to the gun and spray wand.

PSI

Pounds per Square Inch. The unit of measure for water pressure. Also used for air pressure, hydraulic pressure, etc.

GPM

Gallons per Minute. The unit of measure for the flow rate of water.

CU

Cleaning Units. GPM multiplied by psi equals CU.

Bypass Mode

Allows water to re-circulate within the pump when the gun trigger is not pulled. This feature allows the operator to release the trigger gun and reposition themselves without having to turn the engine off in between cleaning actions.

NOTICE: Allowing the unit to run for more than two minutes without the gun trigger being pulled could cause overheating and damage to the pump. Do not let the pressure washer run for more than two minutes in Bypass Mode. Turn off the engine and relieve the pressure in the gun during these extended situations.

Thermal Relief Valve

When the temperature inside the pump rises too high, this valve will open and release a gush of water in an effort to lower the temperature inside the pump. The valve will then close.

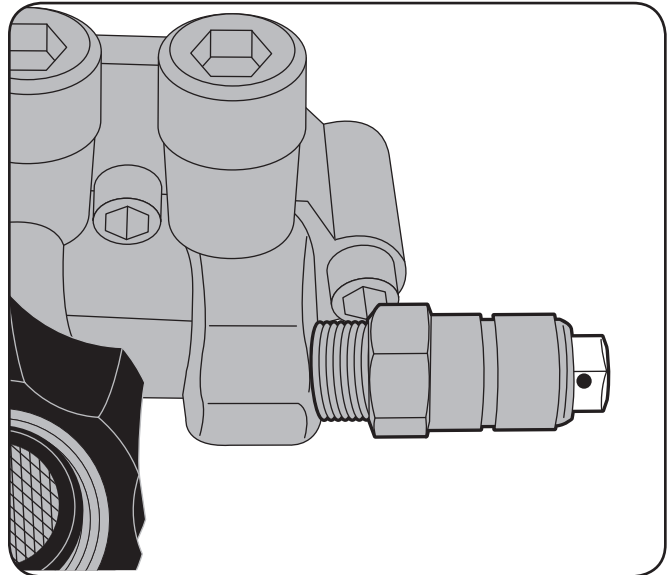

Figure 4-1

Spray Gun

Connects with spray wand to control water flow rate, direction and pressure. Only Model CC4033 is equipped with the Dial-N-Wash pressure adjustment and side handle.

Quick-Connect Spray Wand

Allows the user to quickly change out high pressure nozzles. Refer to "How To Use Spray Wand" instructions in Controls and Features section.

Detergent Siphon Hose (not shown)

Feeds cleaning agents into the pump to mix with the water. See "How To Apply Chemicals/Cleaning Solvents" instructions in Controls and Features section.

Detergent Injection System

Mixes cleaners or cleaning solvents with the water to improve cleaning effectiveness.

Water Supply

All pressure washers must have a source of water. The minimum requirements for a water supply are 20 psi and 5 Gallons Per Minute. If your water source is a well, the garden hose length can only be 30 ft. (9 m) max.



WARNING: To reduce the possibility of contamination always protect against backflow when connected to a potable water system.

Pressure Washer Operating Features

Pressure Adjustments

The pressure setting is preset at the factory to achieve optimum pressure and cleaning. If you need to lower the pressure, it can be accomplished by these methods.

- **Back away from the surface to be cleaned.** The further away you are, the less the pressure will be on the surface to be cleaned.
- **CC3400/CC3600- Change to the 40° nozzle (white).** This nozzle delivers a less powerful stream of water and a wider spray pattern. Refer to “How To Use Spray Wand”.
- **CC4033 – Use the Dial-N-Wash to increase and decrease the pressure.** Refer to the “Dial-N-Wash Adjustment” paragraph.

NOTICE: DO NOT attempt to increase pump pressure. A higher pressure setting than the factory set pressure may damage pump.

Dial-N-Wash Adjustment (CC4033)

1. Choose the correct high pressure nozzle (0°, 15°, 25° or 40°) for the job to be performed. Refer to “How To Use Spray Wand”.
2. The Dial-N-Wash is shipped in the MAX pressure setting, the MAX pressure bar is aligned with the arrow on the collar as shown.
3. Rotating the Dial-N-Wash counterclockwise until it stops places it in the MIN pressure setting, the arrow will align with the MIN pressure bar as shown.
4. Adjust the pressure by rotating the Dial-N-Wash clockwise for higher pressure or counterclockwise for lower pressure, aligning the arrow with the desired pressure bar on the Dial-N-Wash.

NOTE: To apply chemicals the black low pressure nozzle must be installed and the Dial-N-Wash must be in the MAX pressure setting.

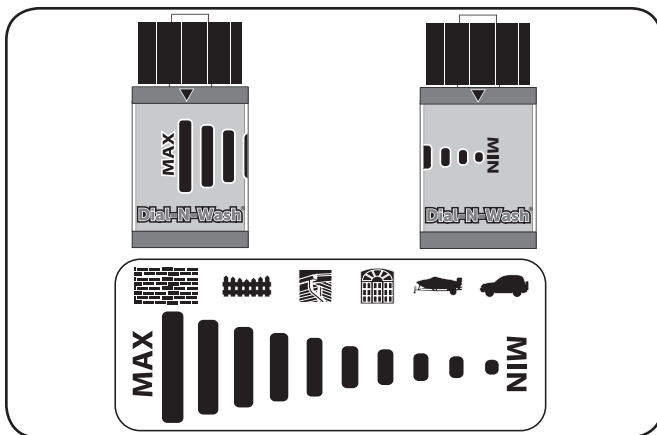

Figure 4-2

How To Use Spray Wand

The nozzles for the spray wand are stored in the nozzle holder on the panel assembly. Colors on the panel identify nozzle location and spray pattern. Refer to the following chart to choose the correct nozzle for the job to be performed.

Nozzle Color	Spray Pattern	Uses	Surfaces*
Red	0° 	powerful pinpoint for spot cleaning of hard, unpainted surfaces or for high reach areas	unpainted metal or concrete; DO NOT use on wood
Yellow	15° 	intense cleaning of unpainted hard surfaces	grills, driveways, concrete or brick walkways, unpainted brick or stucco
Green	25° 	standard cleaning nozzle for most applications	yard tools, sidewalks, lawn furniture, unpainted siding, stucco, gutters and eaves, concrete, brick surfaces
White	40° 	cleaning of painted or delicate surfaces	auto/RV, marine, wood, painted brick and stucco, vinyl, painted siding
Black	low pressure 	applies cleaning solutions	Low pressure spray is safe on all surfaces. Always verify compatibility of cleaning solution prior to use.

***NOTICE:** The high pressure spray from your pressure washer is capable of causing damage to surfaces such as wood, glass, automobile paint, auto striping and trim, and delicate objects such as flowers and shrubs. Before spraying, check the item to be cleaned to assure yourself that it is strong enough to resist damage from the force of the spray.

Changing Nozzles on Spray Wand



DANGER: Risk of fluid injection. Do not direct discharge stream toward persons, unprotected skin, eyes or any pets or animals. Serious injury will occur.



WARNING: Flying objects could cause risk of serious injury. Do not attempt to change nozzles while pressure washer is running. Turn engine off before changing nozzles.

1. Pull quick-connect coupler back and insert nozzle. See Figure 4-3.
2. Release quick-connect coupler and twist nozzle to make sure it is secure in coupler.



WARNING: Flying object could cause risk of serious injury. Ensure nozzle is completely inserted in quick-connect socket and quick-connect collar is fully engaged (forward) before squeezing gun trigger.

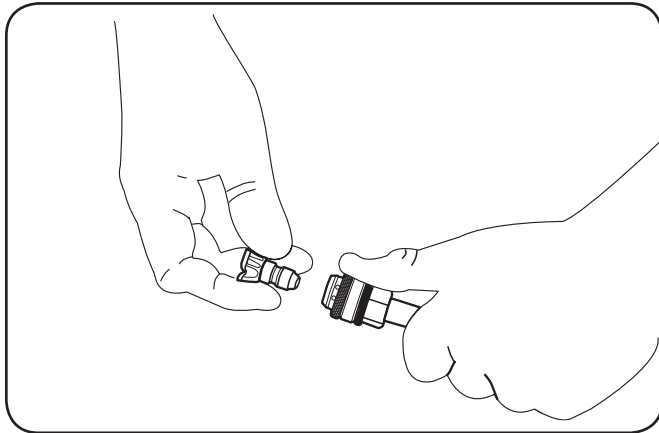

Figure 4-3

How To Apply Chemicals/Cleaning Solvents

Applying chemicals or cleaning solvents is a low pressure operation.

NOTE: Use only soaps and chemicals designed for pressure washer use. Do not use bleach.

To Apply Chemicals:

1. Ensure detergent siphon hose is attached to barbed fitting location near high pressure hose connection of pump as shown. See Figure 4-4.
2. Place other end of detergent siphon hose with filter on it into container holding chemical/cleaning solution.

NOTE: For every 7 gallons of water pumped 1 gallon of chemical/cleaning solution will be used.

3. **CC3400/CC3600** – Install low pressure (black) nozzle into quick connect fitting of spray wand, see "How To Use Spray Wand" paragraph in this section.
CC4033 – Install the black low pressure nozzle into the quick connect fitting of the spray wand and rotate the Dial-N-Wash to the MAX pressure setting as shown. See "How To Use Spray Wand" paragraph in this section.

NOTE: To apply chemicals the black low pressure nozzle must be installed and the Dial-N-Wash must be in the MAX pressure setting as shown.

4. After use of chemicals, place detergent siphon hose into container of clean water and draw clean water through chemical injection system to rinse system thoroughly. If chemicals remain in the pump, it could be damaged. Pumps damaged due to chemical residue will not be covered under warranty.

NOTE: Chemicals and soaps will not siphon if the black soap nozzle is not installed on the spray wand.

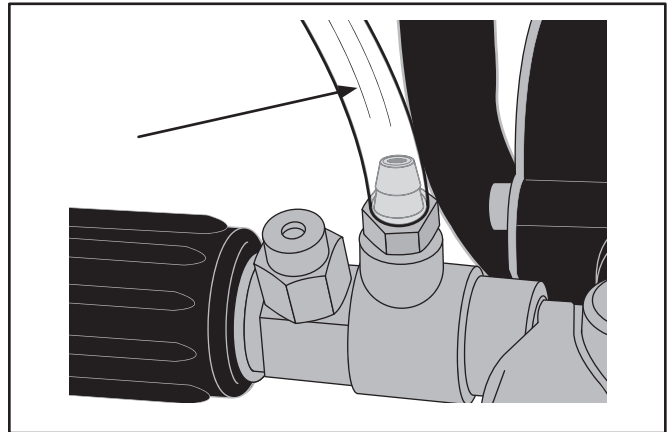

Figure 4-4

Starting



WARNING: To reduce the risk of injury, read the pressure washer instruction manual and the engine instruction manual before starting pressure washer.



DANGER: Risk of fluid injection and laceration. When using the high pressure setting, DO NOT allow the high pressure spray to come in contact with unprotected skin, eyes, or with any pets or animals. Serious injury will occur.

- Your washer operates at fluid pressures and velocities high enough to penetrate human and animal flesh, which could result in amputation or other serious injury. Leaks caused by loose fittings or worn or damaged hoses can result in injection injuries. DO NOT TREAT FLUID INJECTION AS A SIMPLE CUT! See a physician immediately!



DANGER: Carbon Monoxide. Using an engine indoors can kill you in minutes. Engine exhaust contains high levels of carbon monoxide (CO), a poisonous gas you cannot see or smell. You may be breathing CO even if you do not smell engine exhaust.

- Breathing exhaust fumes will cause serious injury or death! Engine exhaust contains carbon monoxide, an odorless and deadly gas.
- Operate pressure washer in a well-ventilated area. Avoid enclosed areas such as garages, basements, etc.
- Never operate unit in or near a location occupied by humans or animals.



WARNING: Risk of Fire, Asphyxiation and Burn. Never fill fuel tank when engine is running or hot. Do not smoke when filling fuel tank.

- Never fill fuel tank completely. Fill tank to 1/2" (12.7 mm) below bottom of filler neck to provide space for fuel expansion. Wipe any fuel spillage from engine and equipment before starting engine.
- DO NOT let hoses come in contact with very hot engine muffler during or immediately after use of your pressure washer. Damage to hoses from contact with hot engine surfaces will NOT be covered by warranty.

NOTICE: Risk of property damage. Never pull water supply hose to move pressure washer. This could damage hose and/or pump inlet.

- DO NOT use hot water, use cold water only.
- Never turn water supply off while pressure washer engine is running or damage to pump will result.
- DO NOT stop spraying water for more than two minutes at a time. Pump operates in bypass mode when spray gun trigger is not pressed. If pump is left in bypass mode for more than two minutes internal components of the pump can be damaged.

If you do not understand these precautions, please contact our customer service department.

Refer to engine manual for help with the engine.

- In a well ventilated outdoor area add fresh, high quality, unleaded gasoline with a pump octane rating of 86 or higher. Do not overfill. Wipe up spilled fuel before starting the engine. Refer to the Engine Operator's manual packed with your pressure washer for instructions.



NOTICE: Use of fuels with greater than 10% ethanol are not approved for use in this product per EPA regulations and will damage the unit and void the warranty.

- Check engine oil level. Refer to the Engine Operator's manual packed with your pressure washer for instructions.
- (CC4033): Check pump oil level. The oil level should come to the dot in the middle of the sight glass. Refer to the "Pump" paragraph under Maintenance & Adjustments. (CC3400/CC3600): The pump on this unit is maintenance free and requires no oil.
- Connect the water hose to the water source. Turn the water source on to remove all air from the hose. When a steady stream of water is present, turn the water source off.
- Verify the filter screen is in water inlet of pump.
NOTE: Convex side faces out. See Figure 5-1.

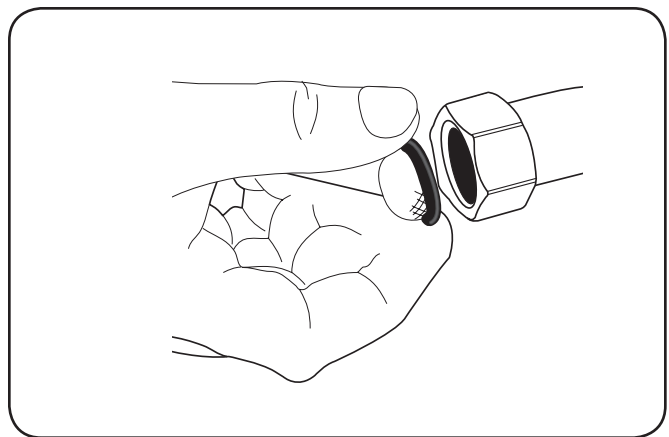

Figure 5-1

- Connect water source to pump inlet. See Figure 5-2.
NOTE: Water source must provide a minimum of 5 gallons per minute at 20 PSI.

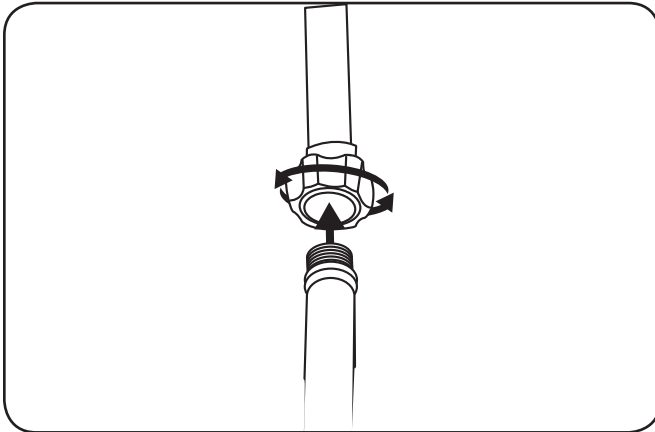

Figure 5-2

- Connect high pressure hose to pump outlet. See Figure 5-3.



WARNING: To reduce the possibility of contamination always protect against backflow when connected to a potable water system.

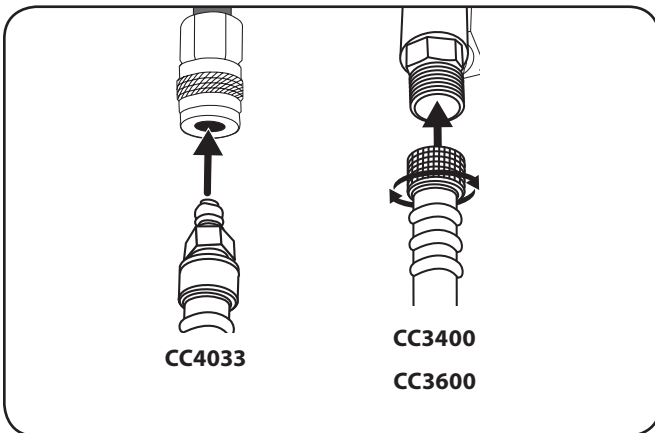

Figure 5-3

- Choose the correct nozzle for the job to be performed. See “How To Use spray Wand” instructions in the “Controls and Features” section.

NOTE: If applying a chemical or cleaning solution, see “How To Apply Chemicals/Cleaning Solvents” instructions in the “Controls and Features” section.

- Turn water source on.

NOTICE: Risk of property damage. Failure to do so could cause damage to the pump.

- Remove all air from the pump and high pressure hose by depressing trigger until a steady stream of water is present.
- Start engine. Refer to the Engine Operator’s manual packed with your pressure washer for instructions.



WARNING: Risk of unsafe operation. If engine does not start after two pulls, squeeze trigger of gun to relieve pump pressure. Pull starter cord slowly until resistance is felt. Then pull cord rapidly to avoid kickback and prevent hand or arm injury.

NOTE: If the oil level in the engine is low, the engine will not start. If the engine does not start, check the oil level and add oil as needed.

- Depress trigger on gun to start water flow.



WARNING: Risk of unsafe operation. Stand on a stable surface and grip gun/spray wand firmly with both hands. Expect the gun to kick when triggered.

- Release trigger to stop water flow.



Risk of injury from spray. Always engage the trigger lock when gun is not in use. See Figure 5-4. Failure to do so could cause accidental spraying.



Figure 5-4

Shutting Down

- After each use, if you have applied chemicals, place detergent siphon hose into container of clean water and draw clean water through chemical injection system to rinse system thoroughly.

NOTICE: Risk of property damage. Failure to do so could cause damage to the pump.

- Turn engine off. Refer to the Engine Operator’s manual packed with your pressure washer for instructions.

NOTICE: Risk of property damage. NEVER turn the water off with the engine running.

- Turn water source off.

- Pull trigger on spray gun to relieve any water pressure in hose or spray gun.

NOTE: Failure to release system pressure will prevent removal of high pressure hose from spray gun or pump connection.

- See Service section in this manual for proper storage procedures.

Maintenance

General Recommendations

- Always observe safety rules when performing any maintenance.
- The warranty on this pressure washer does not cover items that have been subjected to operator abuse or negligence. To receive full value from warranty, operator must maintain the pressure washer as instructed here.
- Changing of engine-governed speed will void engine warranty.
- All adjustments should be checked at least once each season.
- Periodically check all fasteners and make sure these are tight.



WARNING: Risk of fire hazard. Always disconnect, spark plug wire, let the engine cool and release all water pressure before performing any maintenance or repair. The engine contains flammable fuel. Do not smoke or work near open flames while performing maintenance.



WARNING: Risk of burn hazard. When performing maintenance, you may be exposed to hot surfaces, water pressure or moving parts that can cause serious injury or death.

Pump

NOTICE (CC3400/CC3600): The pump on this unit is maintenance free and requires no oil. If there is a problem with the pump, a Customer Support Representative at (800) 965-4CUB as soon as possible.

NOTICE (CC4033) The high-pressure pump was filled with oil at the factory. Always check oil level before using (refer to "Maintenance & Adjustments" for more information).

To Check Oil-CC4033

The oil level should come to the dot in the middle of the sight glass.

How To Change Pump Oil -CC4033

1. Loosen pump oil fill plug.
2. Place a container under the pump oil drain plug.
3. Remove pump oil drain plug.
4. After oil is drained, replace pump oil drain plug. Tighten securely.
5. Refill pump using SAE 15W-40 oil.
6. Replace pump oil fill plug and tighten securely.

If there is a problem with the pump, please contact a Customer Support Representative at (800) 965-4CUB.

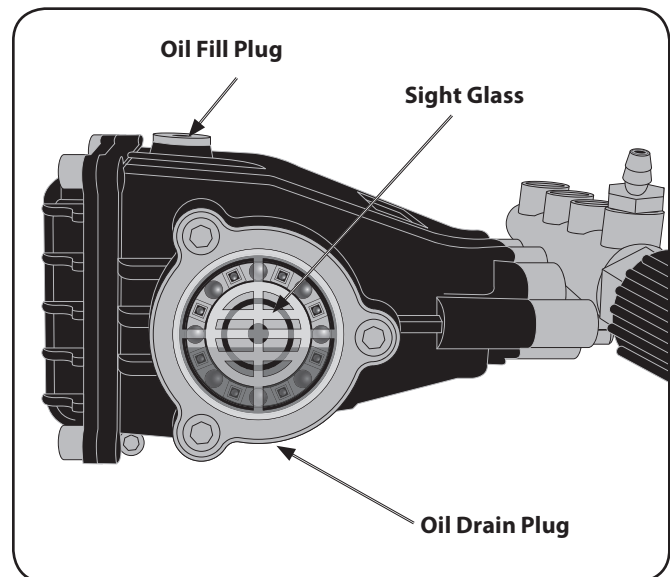

Figure 6-1

Connections

Connections on pressure washer hoses, gun and spray wand should be cleaned regularly and lubricated with light oil or lithium grease to prevent leakage and damage to the o-rings.

Nozzle Cleaning

If the nozzle becomes clogged with foreign materials, such as dirt, excessive pressure may develop. If the nozzle becomes partially clogged or restricted, the pump pressure will pulsate. Clean the nozzle immediately using the nozzle kit supplied and the following instructions:

1. Shut off the pressure washer and turn off the water supply.
2. Pull trigger on gun handle to relieve any water pressure.
3. Disconnect the spray wand from the gun.
4. Remove the high pressure nozzle from the spray wand. Remove any obstructions with the nozzle cleaning tool provided and backflush with clean water. See Figure 6-2.

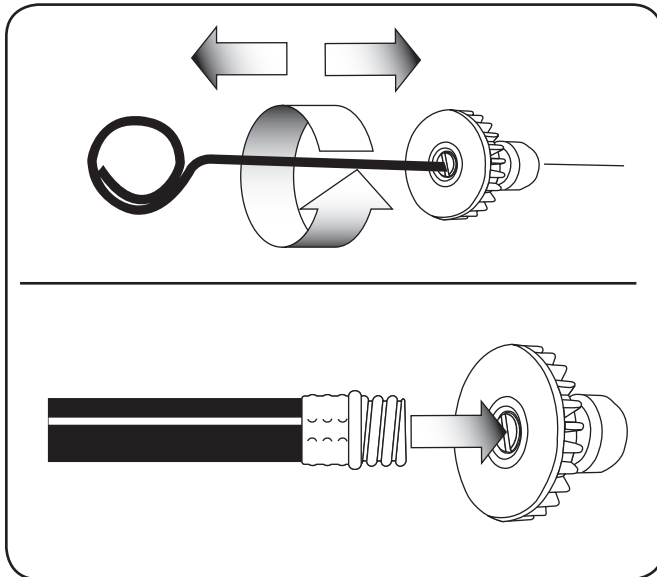

Figure 6-2

5. Direct water supply into nozzle to backflush loosened particles for 30 seconds.
6. Reassemble the nozzle to the wand.
7. Reconnect spray wand to gun and turn on water supply.
8. Start pressure washer and place spray wand into high pressure setting to test.

Clean The Water Inlet Filter

This screen filter should be checked periodically and cleaned if necessary.

1. Remove filter by grasping end and removing it from water inlet of pump.
2. Clean filter by flushing it with water on both sides.
3. Re-insert filter into water inlet of pump.

NOTE: Convex side faces out. See Figure 6-3.

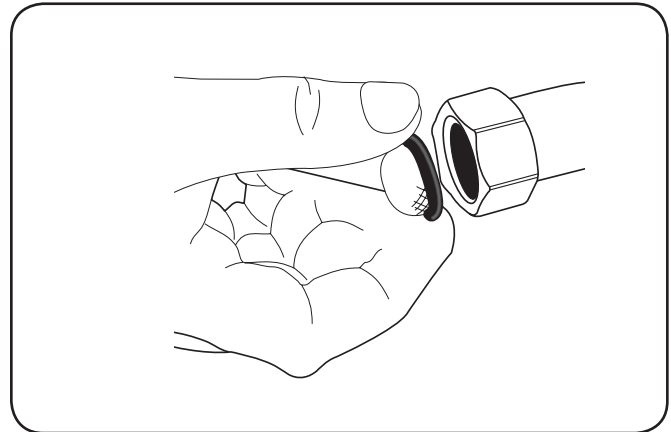

Figure 6-3

NOTE: Do not operate the pressure washer without filter properly installed.

Engine Care

A list of key engine maintenance jobs required for good performance by the pressure washer is given below. Follow the accompanying engine manual for a detailed list and instructions.

- Maintain oil level as instructed in engine manual.
- Service air cleaner as instructed in engine manual. Clean every few hours under extremely dusty conditions. Poor engine performance and flooding usually indicates that the air cleaner should be serviced. To service the air cleaner, refer to the engine manual.
- Clean spark plug and reset the gap once a season. Spark plug replacement is recommended at the start of each season. Check engine manual for correct plug type and gap specifications.
- Clean engine regularly with a cloth or brush. Keep the top of the engine clean to permit proper air circulation. Remove all grass, dirt, and combustible debris from muffler area.
- Engines stored between 30 and 90 days need to be treated with a gasoline stabilizer to prevent deterioration and gum from forming in fuel system or on essential carburetor parts.

DO NOT RETURN THIS PRODUCT TO YOUR RETAILER.

If you have difficulty assembling this product or have any questions regarding the controls, operation, or maintenance of this machine, you can seek help from the experts.

- ◇ **Call a Customer Support Representative at 1-877-282-8684**

Off-Season Storage

The following steps should be taken to prepare your pressure washer for storage.

- Drain all water from high pressure hose and wrap it onto hose wrap.
- Drain all water from the spray gun and wand by holding spray gun in a vertical position with nozzle end pointing down and squeezing trigger. Store in gun holder.
- Wrap up and secure detergent siphon hose so it is protected from damage.
- Refer to engine manual for correct engine storage instructions.
- Store pressure washer in a dry, clean area. Do not store next to corrosive materials, such as fertilizer.

When storing any type of power equipment in a poorly ventilated or metal storage shed, care should be taken to rust-proof the equipment. Using a light oil or silicone, coat the equipment, especially cables and all moving parts of your pressure washer before storage.

Pump

The manufacturer recommends using MTD Genuine Parts Pump Guard (490-245-V011) or equivalent when storing the unit for more than 30 days and/or when freezing temperatures are expected. MTD Genuine Parts Pump Guard (490-245-V011) is environmentally friendly.

NOTE: Using pump guard helps provide proper lubrication to the internal seals of the pump regardless of temperature or environment.

NOTICE: Risk of property damage. Use only MTD Genuine Parts Pump Guard (490-245-V011) or equivalent. Other products could be corrosive and/or contain alcohol which may cause pump damage.

1. Turn off pressure washer and disconnect hoses from pump.
2. Unscrew bottle valve from Pump Guard bottle and remove seal.
3. Screw bottle valve back onto bottle.
4. Attach bottle to water inlet of pump.
5. Squeeze bottle to inject contents into pump.

6. With ignition switch off, simultaneously pull starter rope and squeeze bottle. Repeat until protector fluid exits pump outlet.

NOTE: This step may require two people.

Specifications

Model	CC3400	CC3600	CC4033
PSI Max*	3400	3600	4000
GPM Max*	2.5	2.5	3.3
High Pressure Hose	25 ft. (7.6 m)	25 ft. (7.6 m)	50 ft. (15.2 m)
Pressure of Inlet Water	20–100 PSI	20–100 PSI	20–100 PSI
Inlet Water	cold tap (100 °F max)	cold tap (100 °F max)	cold tap (100 °F max)
Soap Consumption Rate	10% max	10% max	10% max

* Rated Pressure and Rated Water Flow is within manufacturing tolerance of (+/- 10%).

In a continued commitment to improve quality, the manufacturer reserves the right to make component changes, design changes, or specification changes when necessary and without notice.

* Rated Pressure and Rated Water Flow is within manufacturing tolerance of (+/- 10%).

In a continued commitment to improve quality, the manufacturer reserves the right to make component changes, design changes, or specification changes when necessary and without notice.

Problem	Cause	Remedy
Engine will not start. Refer to engine manual	<ol style="list-style-type: none"> 1. No fuel. 2. Pressure builds up after two pulls on the recoil starter or after initial use. 3. Choke lever in the "No Choke" position. 4. Spark plug wire not attached. 	<ol style="list-style-type: none"> 1. Add fresh fuel. See engine manual. 2. Squeeze gun trigger to relieve pressure. 3. Move choke to the "Choke" position. See engine manual. 4. Attach spark plug wire. See engine manual.
No or low pressure (initial use)	<ol style="list-style-type: none"> 1. Spray wand not in high pressure. 2. Low water supply. 3. Leak at high pressure hose fitting. 4. Nozzle obstructed. 5. Water filter screen clogged. 6. Air in hose. 7. Choke in the "Choke" position. 8. High pressure hose is too long. 	<ol style="list-style-type: none"> 1. See "How to Use Spray Wand" instructions in the Features and Controls Section. 2. Water supply must be at least 5 gpm @ 20 PSI. 3. Repair leak. Apply sealant tape if necessary. 4. See "Nozzle Cleaning" instructions in the Maintenance section. 5. Remove and clean filter. See "Cleaning Water Inlet Filter" paragraph in the Maintenance section for the correct procedure. 6. Turn off the engine, then the water source. Disconnect the water source from the pump inlet and turn the water source on to remove all air from the hose. When there is a steady stream of water present, turn water source off. Re-connect water source to pump inlet and turn on water source. Squeeze trigger to remove remaining air. 7. Move choke to the "No Choke" position. See engine manual. 8. Use high pressure hose under 100 feet (30 m).

Continued on next page

Problem	Cause	Remedy
Will not draw chemicals	<ol style="list-style-type: none"> 1. Spray wand not in low pressure. 2. Chemical filter clogged. 3. Chemical screen not in cleaning solution. 4. Chemical too thick. 5. Pressure hose is too long. 6. Chemical build up in chemical injector. 	<ol style="list-style-type: none"> 1. See How to "Use Spray Wand" paragraph in the Features and Controls Section. 2. Clean filter. 3. Make sure end of detergent siphon hose is fully submerged into cleaning solution. 4. Dilute chemical. Chemical should be the same consistency as water. 5. Lengthen water supply hose instead of high pressure hose. 6. See an authorized service dealer.
No or low pressure (after period of normal use)	<ol style="list-style-type: none"> 1. Worn seal or packing. 2. Worn or obstructed valves. 3. Worn unloader piston. 	<ol style="list-style-type: none"> 1. See an authorized service dealer. 2. See an authorized service dealer. 3. See an authorized service dealer.
Water leaking at gun/spray wand connection	<ol style="list-style-type: none"> 1. Worn or torn o-ring. 2. Loose hose connection 	<ol style="list-style-type: none"> 1. Check and replace. 2. Tighten.
Water leaking at pump	<ol style="list-style-type: none"> 1. Loose connections. 2. Piston packings worn. 3. Worn or torn o-ring. 4. Pump head or tubes damaged from freezing. 	<ol style="list-style-type: none"> 1. Tighten. 2. See an authorized service dealer. 3. See an authorized service dealer. 4. See an authorized service dealer.
Pump pulsates	<ol style="list-style-type: none"> 1. Nozzle obstructed. 	<ol style="list-style-type: none"> 1. See "Nozzle Cleaning" paragraph in the Maintenance section for the correct procedure.
Oil leaking at pump	<ol style="list-style-type: none"> 1. Oil seals worn. 2. Loose drain plug. 3. Worn drain plug o-ring . 4. Worn fill plug o-ring. 5. Pump overfilled. 6. Incorrect oil used. 7. Vent plug is clogged. 8. Air filter filled with oil. 	<ol style="list-style-type: none"> 1. See an authorized service dealer. 2. Tighten. 3. Check and replace. 4. Check and replace. 5. Check for correct amount. 6. Drain and fill with correct amount and type of oil. 7. Clean vent plug; blow air through it to remove any blockage. If problem persists, replace plug. See engine manual. 8. Clean and/or replace filter element. See engine manual.

CUB CADET LLC -- LIMITED WARRANTY

The limited warranty set forth herein is given by Cub Cadet LLC with respect to a new Cub Cadet® product (hereinafter "Product") purchased and used in the United States and/or Canada to the Initial Purchaser (as defined herein). This limited warranty does not cover Emission Control Systems and is not a Federal Emission Control Warranty Statement, as defined by U.S. federal law. Please refer to the Federal Emission Control Warranty Statement in the operator's manual for warranties covering Emission Control Systems.

Scope of the Limited Warranty

Cub Cadet LLC warrants that the Product (except with regard to the components and circumstances defined below as "Exclusions") will be free from defects in materials and workmanship during the Warranty Period, as defined below. For purposes of this limited warranty, the "Initial Purchaser" is the first person/ company to purchase this new Product from an authorized Cub Cadet dealer, distributor, and/or retailer of such products, including a party for whom said product was purchased as a gift. This limited warranty is non-transferrable. During the Warranty Period, Cub Cadet LLC will, at its option, either repair or replace any original part that is covered by this limited warranty and is determined to be defective in workmanship or material. As used herein, "Residential Use" shall be defined as private, personal use and "Commercial Use" shall be defined as any commercial, professional, agricultural, institutional, or income-producing use of the Product.

Cub Cadet® Warranty Information		
Handheld Product	Residential Use	Commercial Use
Chainsaws, Cultivators, Blowers, Brushcutters, Trimmers	3 Year	90 Day
Wheeled Chore and Snow Product	Residential Use	Commercial Use
Chipper-Shredders, Chipper-Shredder Vacuums, Blowers, Log Splitters, Snow Blowers	3 Year	1 Year
Tillers, String Trimmers, Lawn Edgers, Pressure Washers CC3224, CC3400, CC3425, CC3600 & CC4033	3 Year	Not Applicable
Pressure Washer CC3024H	2 Year	Not Applicable
Battery Powered Product	Residential Use	Commercial Use
CORE® 20V & 40V Cordless Handhelds	5 Year	2 Year
CORE® 20V & 40V Handheld Batteries and Battery Chargers	3 Year	1 Year
CC30 e, XT1 LT42 e, RZT S Zero	3 Year	Not Applicable
CC30 e & XT1 LT42 e Batteries	4 Year	Not Applicable
Residential Product	Residential Use	
Walk-Behinds, Wide-Area Walk-Behinds, CC30 Riders, XT1/XT2 Enduro Series, RZT L/S/SX, ZT1/ZT2 Ultima Series, Z-Force L/S	3 Year	
Z-Force LZ/SZ	3 Year/180	
Z-Force LX/SX	4 Year/500	
23" Walk-Behinds, XT3 Enduro Series	4 Year	
Commercial Product	Commercial Use	
Rotary Spreader	1 Year	
Gas Blowers, PRO HW	2 Year	
PRO Z 500/700/900, TANK LZ/SZ	3 Year	
PRO Z 100, Z-Force Commercial LZ/SZ	2 Year/NHL (No Hour Limit) or 4 Year/500	
TANK L/S	2 Year/NHL or 4 Year/800 hour	
Utility Vehicle	Residential Use	Commercial Use
Challenger Series, Volunteer Series	1 Year	6 Month
Additional Warranty Notes		
<p>Lead-Acid Batteries: Are covered by a one (1) year prorated limited warranty against defects in material and workmanship, with 100% replacement during the first three (3) months, from the date of original purchase by the Initial Purchaser. After three (3) months, the battery replacement credit is based on the months remaining in the twelve (12) month period, dating back to the date of original purchase by the Initial Purchaser. Any replacement battery will be warranted only for the remainder of the original warranty period.</p>		
<p>CORE Motors: Limited Lifetime Motor warranty covers the electric motor housing and its enclosed components only for the useful life of the product. The Core Product has a useful life of seven (7) years from the date of manufacture. Please see your retailer, or visit www.cubcadet.com for more information.</p>		
<p>Frames: The frame, chassis, and front axle on all XT1, XT2 and XT3 products are covered for "Residential Use" by a five (5) year limited warranty. The frame on all ZT1 and ZT2 products are covered for "Residential Use" by a seven (7) year Limited Lifetime warranty.</p>		
<p>Mowing Decks: 1) Cub Cadet LLC warrants the mowing decks under the warranty of the product it came with unless otherwise stated. 2) When so equipped, the optional fabricated cutting deck shell (excluding wear parts, etc. thereon) shall be warranted against defects in material and workmanship for the lifetime of the product, namely for as long as it is owned by its Initial Purchaser or the party for whom it was originally purchased as a gift, or seven (7) years from the date of its initial sale to an Initial Purchaser, whichever comes first. 3) The deck shell, deck spindles, and deck steel pulleys (collectively the "Deck Assembly") on PRO Z 500 / 700 / 900 product only, shall also be warranted to be free from defects in material and workmanship for up to an additional two (2) years (a total of five (5) years from date of purchase) or 1,750 cumulative hours of operation, whichever comes first. For purposes of clarity, no hour limitation applies during the initial three (3) year period described above.</p>		
<p>Snow Blowers: Three-Stage and Two-Stage HP - Aluminum auger gear boxes have a five (5) year limited warranty.</p>		
<p>Attachments/Accessories: Refer to Operator's Manual.</p>		

The limited warranty is non-transferrable

How to Get Service Under This Limited Warranty

In order to qualify for the limited warranty, as set forth herein, the repairs made under this warranty must be performed by an authorized Cub Cadet service provider. To locate a Cub Cadet service provider, contact your authorized Cub Cadet dealer, distributor, or retailer, or contact Cub Cadet LLC at P.O. Box 368023, Cleveland, Ohio 44136-0019, or call 1-877-282-8684, or log on to our Website at www.cubcadet.com. For Canada, contact MTD Products Limited, 97 Kent Ave, Kitchener, ON N2G 3R2, or call 1-800-668-1238, or log on to our Website at www.cubcadet.ca. This limited product warranty is provided by Cub Cadet LLC and is the only product warranty provided by Cub Cadet LLC for the Product. A COPY OF YOUR SALES RECEIPT IS REQUIRED FOR WARRANTY SERVICE.

What This Limited Warranty Does Not Cover

This limited warranty does not cover the following (the "Exclusions"):

1. Product purchased outside of the United States or Canada.
2. Emission Control Systems (gas powered). These items are subject to a separate warranty under the applicable Federal Emission Control Warranty Statement. Please refer to the applicable Federal Emission Control Warranty Statement for terms and conditions relating to Emission Control Systems.
3. Damage due to lack of maintenance and/or improper maintenance, as described in the operator's manual.
4. Normal wear and tear resulting from use of the Product.
5. Normal Wear Parts (as defined herein) are warranted to be free from defects in material and workmanship for a period of thirty (30) days from the date of original purchase by the Initial Purchaser for residential use, and for 30 days or 100 hours (whichever occurs first) for Product used commercially. Depending on Product, Normal Wear Parts include, but are not limited to items such as: belts, blades, blade adapters, grass bags, rider deck wheels, seats, shave plates, skid shoes, tines, filters, nozzles, hoses, O-rings, spray guns, wands, tires, spark plugs, fuses, bump knobs, outer spools, cutting line, inner belts, starter pulley, starter rope, drive belts, saw chains, guide bars, and other consumable items.
6. Pressure washer pumps and log splitter pumps, valves, and cylinders are covered for a period of one (1) year.
7. Use of the product that is not consistent with the intended use thereof, as described in the operating instructions, including, but not limited to, abuse, misuse and/or neglect of the Product, or any use inconsistent with and/or non-compliant with instructions contained in the Operator's Manual. This includes operation in sandy and/or corrosive environments.
8. Any Product that has been altered or modified in a manner not consistent with the original design of the Product or in a manner not approved by Cub Cadet LLC.
9. Paint repairs or replacements for defective paint (including materials and application) are covered for a period of three (3) months.
10. Wheel rims (when so equipped) are covered for a period of three (3) months for manufacturing defects.

This warranty does not cover, and Cub Cadet LLC disclaims any responsibility for, matters including, but not limited to, the following:

1. Loss of time or loss of use of the Product.
2. Transportation costs and other expenses incurred in connection with the transport of the Product to and from the authorized Cub Cadet service provider.
3. Any loss or damage to other equipment or personal items.
4. Damages caused by improper maintenance or the use of other than the specified fuel, oil, or lubricants, as approved in the operator's manual.
5. Damage resulting from the installation or use of any accessory or part not approved by Cub Cadet LLC for use with the Product.

Limitations

1. THERE ARE NO IMPLIED WARRANTIES, INCLUDING, BUT NOT LIMITED TO, ANY IMPLIED WARRANTY OF MERCHANTABILITY OR FITNESS FOR A PARTICULAR PURPOSE. NO WARRANTY SHALL APPLY AFTER THE APPLICABLE WARRANTY PERIOD, AS SET FORTH ABOVE, AS TO THE PARTS AS IDENTIFIED. NO OTHER EXPRESS WARRANTY OR GUARANTY, WHETHER WRITTEN OR ORAL, EXCEPT AS MENTIONED ABOVE, GIVEN BY ANY PERSON OR ENTITY, INCLUDING A DEALER OR RETAILER, WITH RESPECT TO ANY, PRODUCT SHALL BIND CUB CADET LLC. DURING THE WARRANTY PERIOD, THE EXCLUSIVE REMEDY IS REPAIR OR REPLACEMENT OF THE DEFECTIVE PART, AS SET FORTH ABOVE. (SOME STATES DO NOT ALLOW LIMITATIONS ON HOW LONG AN IMPLIED WARRANTY LASTS, SO THE ABOVE LIMITATION MAY NOT APPLY TO YOU.)
2. THE PROVISIONS, AS SET FORTH HEREIN, PROVIDE THE SOLE AND EXCLUSIVE REMEDY ARISING FROM THE SALE. CUB CADET LLC SHALL NOT BE LIABLE FOR INCIDENTAL OR CONSEQUENTIAL LOSS OR DAMAGES INCLUDING, WITHOUT LIMITATION, FOR TRANSPORTATION OR FOR RELATED EXPENSES, OR FOR RENTAL EXPENSES TO TEMPORARILY REPLACE A WARRANTED PRODUCT. (SOME STATES DO NOT ALLOW THE EXCLUSION OR LIMITATION OF INCIDENTAL OR CONSEQUENTIAL DAMAGES, SO THE ABOVE EXCLUSION OR LIMITATION MAY NOT APPLY TO YOU.)
3. IN NO EVENT SHALL RECOVERY OF ANY KIND BE GREATER THAN THE AMOUNT OF THE PURCHASE PRICE OF THE PRODUCT SOLD. ALTERATION OF THE SAFETY FEATURES OF THE PRODUCT SHALL VOID THIS LIMITED WARRANTY. YOU ASSUME THE RISK AND LIABILITY FOR LOSS, DAMAGE, OR INJURY TO YOU AND YOUR PROPERTY, AND/OR TO OTHERS AND THEIR PROPERTY, ARISING OUT OF THE USE OR MISUSE OR INABILITY TO USE THE PRODUCT.
4. This limited warranty extends to the Initial Purchaser only and, except as otherwise stated herein, the applicable Warranty Period will begin on the original date of purchase of the Product. In the event that the original date of purchase of the Product is indeterminable, then the Warranty Period shall be established as beginning on the Product's date of manufacture, as determined by Cub Cadet LLC, and ending six (6) months after the applicable Product Warranty Period, as defined above. In no event shall a Product's warranty extend beyond the applicable Warranty Period.

How State Law Relates to This Warranty

This limited warranty gives you specific legal rights, and you may also have other rights, which vary from state to state.

Pratiques de fonctionnement sécuritaire • Installation •
Fonctionnement • Entretien • Réparation • Dépannage • Garantie

Cub Cadet®

MANUEL D'INSTRUCTIONS



CC3400, CC3600, CC4033

Séries de laveuses haute pression

⚠ AVERTISSEMENT

**LISEZ ET RESPECTEZ LES RÈGLES DE SÉCURITÉ ET LES DIRECTIVES DANS CE MANUEL
AVANT D'ESSAYER DE FAIRE FONCTIONNER CET APPAREIL.
LE NON-RESPECT DE CES DIRECTIVES PEUT ABOUTIR EN DES BLESSURES PERSONNELLES.**

Merci

Merci d'avoir acheté ce nettoyeur haute pression. Il a été conçu soigneusement pour offrir une excellente performance lorsqu'utilisé et entretenu adéquatement. Veuillez lire ce manuel au complet avant d'utiliser l'équipement. Cela vous indique comment configurer, utiliser et entretenir votre appareil facilement et de manière sécuritaire.

Veillez-vous assurer que vous, et toute autre personne utilisant l'appareil, respectent soigneusement les pratiques de sécurité en tout temps. Omettre de le faire pourrait provoquer des blessures personnelles sérieuses ou des dommages matériels. Toute l'information dans ce manuel concerne l'information la plus récente sur le produit disponible au moment de l'impression.

Réviser fréquemment ce manuel pour vous familiariser avec l'appareil, ses caractéristiques et son fonctionnement. Soyez conscient que ce manuel d'instructions peut couvrir plusieurs spécifications de produits pour différents modèles. Les caractéristiques et les options discutées et/ou illustrées dans ce manuel peuvent ne pas s'appliquer à tous les modèles. Nous nous réservons le droit de modifier les spécifications, les conceptions et l'équipement du produit sans préavis et sans encourir aucune obligation.

Le fabricant du moteur est responsable pour tous les problèmes reliés au moteur concernant la performance, la puissance nominale, les spécifications, la garantie et le service. Pour plus d'informations, veuillez consulter le manuel d'instructions/du propriétaire du fabricant du moteur, emballé séparément avec votre appareil.

Table des matières

<i>Pratiques de fonctionnement sécuritaire</i>	25	<i>Entretien et réglage</i>	40
<i>Assemblage et configuration</i>	32	<i>Service</i>	42
<i>Contrôles et options</i>	34	<i>Dépannage</i>	43
<i>Fonctionnement</i>	37	<i>Garantie</i>	45

Conserver l'information du produit

Avant de configurer et d'utiliser votre nouvel équipement, veuillez trouver la plaque du modèle sur l'équipement et conservez l'information dans la zone fournie à droite. Cette information sera nécessaire si vous deviez avoir besoin du soutien technique via notre site Web, le service à la clientèle ou avec un concessionnaire de service autorisé local.

NUMÉRO DE MODÈLE

--	--	--	--	--	--	--	--	--	--	--	--

NUMÉRO DE SÉRIE

--	--	--	--	--	--	--	--	--	--	--	--

Enregistrement de votre produit

Enregistrez votre produit à l'adresse www.cubcadet.com/register. **Nous ne partagerons et ne divulguerons pas les informations que vous nous fournissez à quelque tierce partie.** Nous vous tiendrons informés de toute information pertinente à la sécurité, et cela nous permet aussi de vous offrir un service sous garantie plus efficace. Votre enregistrement peut aussi servir comme preuve d'achat aux fins d'assurance en cas d'inondation, d'incendie ou de vol.

Soutien à la clientèle

Veillez NE PAS retourner l'appareil chez votre détaillant avant de communiquer d'abord avec un représentant du service à la clientèle.

Si vous avez de la difficulté dans l'assemblage de ce produit ou si vous avez des questions concernant les commandes, le fonctionnement ou l'entretien de cet appareil, vous pouvez demander l'aide d'experts.

◇ **Appelez un représentant au support à la clientèle au 1-877-282-8684.**

Ce guide contient des renseignements importants que vous deviez bien saisir. Cette information porte sur VOTRE SÉCURITÉ et sur LA PRÉVENTION DE PROBLÈMES D'ÉQUIPEMENT. Afin de vous aider à identifier cette information, nous avons utilisé les symboles ci-dessous. Veuillez lire attentivement ce guide en portant une attention particulière à ces symboles.



DANGER : indique une situation dangereuse imminente qui, si elle n'est pas évitée, **causera la mort ou des blessures graves.**



AVERTISSEMENT : indique une situation potentiellement dangereuse qui, si elle n'est pas évitée, **pourrait causer la mort ou des blessures graves.**



ATTENTION : indique une situation potentiellement dangereuse qui, si elle n'est pas évitée, **peut causer des blessures mineures ou modérées.**

AVIS : indique une pratique ne posant **aucun risque de dommages corporels** mais qui par contre, si rien n'est fait pour l'éviter, **pourrait poser des risques de dommages matériels. in property damage.**

PROPOSITION 65 DE LA CALIFORNIE



AVERTISSEMENT : ce produit et son échappement peuvent vous exposer à des produits chimiques, y compris le plomb et les composés à base de plomb, et au monoxyde de carbone, qui sont reconnus par l'État de Californie pour causer le cancer, des malformations congénitales et d'autres problèmes de reproduction. Pour plus d'information, visitez le site www.P65Warnings.ca.gov



DANGER : cet appareil a été fabriqué pour fonctionner selon les pratiques d'utilisation sécuritaire dans ce manuel. Comme avec tout type d'équipement motorisé, la négligence ou une erreur de la part de l'utilisateur peut entraîner des blessures sérieuses. Cet appareil est capable d'amputer les doigts, les mains, les orteils et les pieds, en plus de jeter au loin des objets. Omettre de suivre les mesures de sécurité suivantes, pourrait provoquer des blessures sérieuses ou la mort.



DANGER: monoxyde de carbone. Le fonctionnement d'un moteur à l'intérieur provoque la mort en quelques minutes. L'échappement du moteur contient des niveaux élevés de monoxyde de carbone (CO), un gaz toxique, indoors et invisible. Il est possible que vous inhaliez du CO même EN L'ABSENCE de l'odeur de l'échappement du moteur.

- **NE JAMAIS** utiliser un moteur à l'intérieur d'une habitation, de garages, d'un vide sanitaire ou d'autres espaces partiellement clos. Ces endroits peuvent accumuler des niveaux mortels de monoxyde de carbone, L'utilisation d'un ventilateur ou l'ouverture des fenêtres et portes **NE** fournit **PAS** assez d'air frais.
- Utiliser **UNIQUEMENT** à l'extérieur et loin de fenêtres, portes et événements. En effet, ces ouvertures peuvent aspirer l'échappement du moteur à l'intérieur d'un espace.
- Même lors de l'utilisation correcte du moteur, le monoxyde de carbone pourrait pénétrer dans l'habitation. **TOUJOURS** utiliser un avertisseur de CO alimenté à pile ou un avertisseur de CO de secours à pile dans la maison. **Lire et respecter toutes les directives de l'avertisseur de CO avant son utilisation.** En cas de malaise, étourdissement ou faiblesse, à tout moment, déplacer la personne à l'air frais immédiatement. Consulter un médecin. Ce sont des signes d'intoxication oxycarbonée.



AVERTISSEMENT : ne pas utiliser l'appareil avant d'avoir lu le mode d'emploi, et celui du moteur, et l'intégralité des directives de sécurité, d'utilisation et d'entretien.



DANGER : risque d'injection ou de blessure grave. S'éloigner de la buse. Ne pas diriger le jet en direction de personnes. Ce produit ne doit être utilisé que par des opérateurs formés.



DANGER : RISQUE D'EXPLOSION OU D'INCENDIE

CE QUI PEUT SE PRODUIRE	COMMENT L'ÉVITER
<ul style="list-style-type: none"> • Les cigarettes, étincelles, arc électrique, gaz d'échappement et des parties chaudes du moteur telles qu'un silencieux peuvent enflammer l'essence déversée et ses vapeurs. 	<ul style="list-style-type: none"> • Éteindre le moteur et le laisser refroidir avant de remplir le réservoir d'essence • Être attentif et éviter de déverser de l'essence lors du remplissage du réservoir. Éloigner la laveuse haute pression de la zone de ravitaillement avant de démarrer le moteur.
<ul style="list-style-type: none"> • Le combustible du réservoir se dilate sous l'effet de la chaleur et pourrait se solder par un déversement et un incendie ou une explosion. 	<ul style="list-style-type: none"> • Laisser environ 12,7 mm (1/2 po) de dégagement sous le bord du goulot de remplissage pour permettre l'expansion de l'essence.
<ul style="list-style-type: none"> • Le fonctionnement de la laveuse haute pression dans un milieu explosif pourrait se solder par un incendie. 	<ul style="list-style-type: none"> • Utiliser et faire le plein d'essence de l'équipement dans des zones bien dégagées de tout obstacle. Installer un extincteur adéquat dans les zones de travail pour combattre les incendies à base d'essence.
<ul style="list-style-type: none"> • Du matériel déposé contre ou près de la laveuse haute pression peut interférer avec les fonctionnalités d'aération de l'équipement et provoquer une surchauffe et l'allumage du matériel (risque d'incendie). 	<ul style="list-style-type: none"> • Ne jamais utiliser la laveuse haute pression dans une zone avec arbustes ou broussailles secs.
<ul style="list-style-type: none"> • La chaleur de l'échappement du silencieux peut endommager des surfaces peintes, faire fondre tout type de matériel sensible à la chaleur (comme du revêtement extérieur, plastique, caoutchouc, vinyle ou même le tuyau haute pression) et nuire aux plantes vivantes. 	<ul style="list-style-type: none"> • Toujours éloigner la laveuse haute pression d'au moins 1,2 m (4 pi) de toutes surfaces (telles que des maisons, voitures, ou des plantes vivantes) qui pourraient être endommagées par la chaleur s'échappant du silencieux.
<ul style="list-style-type: none"> • De l'essence mal entreposée pourrait provoquer un allumage (incendie) accidentel. Ranger l'essence de façon sécuritaire pour empêcher l'accès aux enfants et à toutes autres personnes non qualifiées. 	<ul style="list-style-type: none"> • Entreposer l'essence dans un contenant homologué par la Loi sur la santé et la sécurité du travail dans un emplacement sécuritaire loin de la zone de travail.



DANGER : RISQUE D'EXPLOSION OU D'INCENDIE (CONTINUADO)

CE QUI PEUT SE PRODUIRE

- L'utilisation d'acides, de produits chimiques toxiques ou corrosifs, de poisons, d'insecticides ou de toute sorte de solvant inflammable dans ce produit pourrait provoquer des blessures graves ou la mort.

COMMENT L'ÉVITER

- Ne pas vaporiser des liquides inflammables.



DANGER : RISQUE D'ASPHYXIE

CE QUI PEUT SE PRODUIRE

- Respirer les vapeurs d'échappement provoquera de graves blessures voire, un décès ! Les gaz d'échappement des moteurs contiennent du monoxyde de carbone, un gaz inodore et mortel.
- Certains liquides nettoyants contiennent des substances pouvant provoquer des blessures à la peau, aux yeux ou au système respiratoire.

COMMENT L'ÉVITER

- Utiliser la laveuse haute pression dans une zone bien aérée. Éviter les endroits clos comme les garages, les sous-sols, etc.
- Ne jamais utiliser l'appareil dans un endroit habité par des hommes ou des animaux.
- Utiliser uniquement des liquides nettoyants spécialement recommandés pour les laveuses haute pression. Suivre les recommandations des fabricants. Ne pas utiliser de produit à blanchir au chlore ou tout autre composé corrosif.



DANGER : RISQUE D'INJECTION ET DE LACÉRATION

CE QUI PEUT SE PRODUIRE

- Votre laveuse haute pression fonctionne à des pressions de liquides et des vitesses suffisamment élevées pour pénétrer la peau de l'homme et animale, ce qui pourrait se solder par une amputation ou autre blessure grave. Des fuites provoquées par des raccords lâches ou des tuyaux usés ou endommagés peuvent se solder par des blessures par injection. NE PAS TRAITER UN INJECTION DE LIQUIDE COMMUNE UNE SIMPLE COUPURE ! Consulter un médecin immédiatement !

COMMENT L'ÉVITER

- Inspecter périodiquement le tuyau haute pression. Remplacer immédiatement le tuyau s'il est endommagé, usé, s'il a fondu en contact avec le moteur ou s'il démontre un signe de fissure, des bulles, des trous d'épingle ou tout autre fuite. Ne jamais saisir un tuyau haute pression qui fuit ou est endommagé.
- Ne jamais toucher, saisir ou essayer de couvrir un trou minuscule ou tout autre fuite similaire sur le tuyau haute pression. Le jet d'eau EST sous haute pression et PÉNÉTRERA la peau.
- Ne jamais mettre les mains devant l'embouchure.
- Éloigner le jet, ne pas le diriger vers soi-même ou autrui.
- S'assurer que le tuyau et les raccords sont serrés et en bon état. Ne jamais s'agripper au tuyau ou aux raccords en cours de fonctionnement.
- Ne pas mettre le tuyau en contact avec le silencieux.
- Ne jamais attacher ou retirer le tube ou les raccords du tuyau avec le système sous pression.
- Si une lance ou un pistolet de recharge est utilisé avec cette laveuse à pression, NE PAS utiliser une lance et/ou une combinaison lance et pistolet dont la longueur est inférieure à celle des lance et pistolet fournis avec cette laveuse à pression; la mesure se fait de l'extrémité de la buse à la détente du pistolet.
- Pour décompresser le système, éteindre le moteur, fermer l'approvisionnement en eau et enclencher la détente du pistolet jusqu'à l'arrêt complet de l'écoulement d'eau.
- Utiliser uniquement des accessoires de classement égal ou supérieur à celui de la laveuse haute pression.

- Il y a risque de blessures si la pression n'est pas réduite avant d'essayer de procéder à un entretien ou un démontage.



DANGER : RISQUE DE BLESSURE PAR JET

CE QUI PEUT SE PRODUIRE	COMMENT L'ÉVITER
<ul style="list-style-type: none"> Un jet de liquide à haute vitesse peut briser des objets et projeter les éclats à haute vitesse. 	<ul style="list-style-type: none"> Toujours porter des lunettes de sécurité conformes à la norme ANSI Z87.1 Porter des vêtements protecteurs pour se protéger de jets accidentels. Ne jamais diriger la lance ou le jet vers une personne ou des animaux.
<ul style="list-style-type: none"> Des objets légers ou mal fixés peuvent se transformer en projectiles dangereux. 	<ul style="list-style-type: none"> Toujours fixer solidement le verrou de la détente lorsque le tube pulvérisateur est inutilisé pour empêcher tout fonctionnement accidentel. Ne jamais fixer, de façon permanente, la détente en position arrière (ouverte).



DANGER : RISQUE D'UTILISATION DANGEREUSE

CE QUI PEUT SE PRODUIRE	COMMENT L'ÉVITER
<ul style="list-style-type: none"> Une utilisation dangereuse de la laveuse haute pression pourrait provoquer de graves blessures, voire son propre décès ou celle d'autres personnes. 	<ul style="list-style-type: none"> Ne pas utiliser de produit à blanchir au chlore ou tout autre composé corrosif. Se familiariser avec le fonctionnement et les commandes de la laveuse haute pression. Tenir la zone de travail exempte de toutes personnes, animaux et obstacles. Ne pas utiliser le produit en cas de fatigue ou sous l'emprise d'alcool ou de drogues. Rester vigilant en tout temps. Ne jamais rendre inopérant les caractéristiques de sécurité du produit. Ne pas utiliser l'appareil avec des pièces manquantes, brisées ou non autorisées. Ne jamais laisser le tube pulvérisateur sans surveillance lors du fonctionnement de l'appareil.
<ul style="list-style-type: none"> Suivre la procédure de démarrage correcte pour éviter l'effet de rebond moteur qui provoquerait ainsi une blessure grave à la main ou au bras. 	<ul style="list-style-type: none"> Si le moteur ne démarre pas après deux tentatives, appuyer sur la détente du pistolet pour décompresser la pompe. Tirer délicatement la corde du démarreur jusqu'à obtention d'une résistance. Puis tirer rapidement sur celui-ci pour éviter l'effet de rebond moteur et empêcher toute blessure à la main ou au bras.
<ul style="list-style-type: none"> Le pistolet et le tube de pulvérisation sont des outils de nettoyage puissants qui ressemblent à un jouet pour un enfant. 	<ul style="list-style-type: none"> Garder la laveuse haute pression hors de portée des enfants en tout temps.
<ul style="list-style-type: none"> Le pistolet et le tube de pulvérisation réagissent à la pression du jet et provoqueront un effet de rebond qui pourrait faire glisser, ou tomber, l'opérateur ou rediriger le jet. Une maîtrise imparfaite du pistolet et de la lance peut provoquer des blessures à soi-même et à autrui. 	<ul style="list-style-type: none"> Ne pas trop tendre les bras ou se tenir debout sur une surface instable. Ne pas utiliser une laveuse haute pression debout sur une échelle. Saisir solidement à deux mains le pistolet/tube de pulvérisation. S'attendre à un effet de rebond lors de l'enclenchement de la détente.



DANGER : RISQUE DE BLESSURE OU DE DOMMAGE À LA PROPRIÉTÉ LORS DU TRANSPORT OU DU RANGEMENT

CE QUI PEUT SE PRODUIRE

- Il y a risque de fuite ou de déversement d'essence ou d'huile qui pourrait se solder par un incendie ou des problèmes respiratoires, des blessures graves, voire la mort. Des fuites d'essence ou d'huile endommageront les tapis, peinture ou toutes autres surfaces de véhicules ou de remorques.
- Il est possible que de l'huile remplisse le cylindre et endommage le moteur si l'appareil n'est pas rangé ou transporté à la verticale.

COMMENT L'ÉVITER

- Si la laveuse haute pression est dotée d'une soupape d'arrêt, FERMER la soupape d'arrêt avant le transport pour éviter toute fuite d'essence. S'il n'y a pas de soupape d'arrêt, purger l'essence du réservoir avant le transport. Transporter l'essence uniquement dans un contenant homologué par la Loi sur la santé et la sécurité du travail.
- Toujours installer la laveuse haute pression sur un revêtement protecteur lors du transport pour protéger le véhicule de tout dommage de fuites.
- Toujours transporter et ranger l'appareil à la verticale. Retirer immédiatement la laveuse haute pression du véhicule dès l'arrivée à destination.



DANGER : RISQUE DE CHOC ÉLECTRIQUE

CE QUI PEUT SE PRODUIRE

- Un jet en direction de prises électriques ou d'interrupteurs ou tout objet branché à un circuit électrique pourrait se solder par un choc électrique..

COMMENT L'ÉVITER

- Débrancher tout produit fonctionnant à l'électricité avant d'essayer de le nettoyer. Éloigner le jet des prises électriques et interrupteurs.



DANGER : RISQUE DE BRÛLURE CHIMIQUE

CE QUI PEUT SE PRODUIRE

- L'utilisation d'acides, de produits chimiques toxiques ou corrosifs, de poisons, d'insecticides, ou de tout type de solvant inflammable avec le produit risque de se solder par des blessures graves, voire la mort.

COMMENT L'ÉVITER

- Ne pas pulvériser d'acides, d'essence, de kérosène ou toute autre matière inflammable avec ce produit. Utiliser uniquement des détergents domestiques, des nettoyeurs et des dégraissants recommandés avec la laveuse haute pression.
- Porter des vêtements protecteurs pour protéger les yeux et la peau contre le contact avec les matériaux sous pression.



AVERTISSEMENT : RISQUE D'ÉCLATEMENT

CE QUI PEUT SE PRODUIRE

- Des pneus surgonflés pourraient provoquer des blessures graves et des dommages à la propriété.

COMMENT L'ÉVITER

- Utiliser un manomètre pour vérifier la pression des pneus avant chaque utilisation et lors du gonflage; consulter le flanc de pneu pour obtenir la pression correcte.

REMARQUE : des réservoirs d'air, des compresseurs et d'autres appareils similaires utilisés pour gonfler les pneus peuvent remplir de petits pneus à ces pressions très rapidement. Régler le régulateur de pression d'air à une pression moindre que celle indiquée sur le pneu. Ajouter l'air par petite quantité et utiliser fréquemment le manomètre pour empêcher un surgonflage.

- Tout liquide pulvérisé à haute vitesse directement sur les flancs des pneus (comme ceux que l'on retrouve sur les voitures, remorques et autres véhicules semblables) risque d'endommager les flancs et d'entraîner des blessures graves.

- Avec les laveuses haute pression cotées au-dessus de 11032 kPa (1 600 psi), utiliser le jet en éventail le plus large (buse de 40°) et maintenir le jet à au moins 200 mm (8 po) des flancs des pneus. Ne pas diriger le jet directement sur le joint séparant le pneu et la jante.



AVERTISSEMENT : ATTENTION SURFACES CHAUDES

WHAT CAN HAPPEN	HOW TO PREVENT IT
<ul style="list-style-type: none"> Le contact de surfaces chaudes comme les composants d'échappement moteur, pourrait provoquer des brûlures graves 	<ul style="list-style-type: none"> En cours de fonctionnement, ne toucher que les surfaces de commande de la laveuse haute pression. Tenir en tout temps les enfants à l'écart de la laveuse haute pression. Ils n'ont pas assez de jugement pour reconnaître les dangers inhérents au produit.



AVERTISSEMENT : RISQUE DE BLESSURE EN SOULEVANT LE PRODUIT

WHAT CAN HAPPEN	HOW TO PREVENT IT
<ul style="list-style-type: none"> Essayer de soulever un objet trop lourd peut se solder par de graves blessures. 	<ul style="list-style-type: none"> La laveuse haute pression est trop lourde pour être soulevée par une seule personne. Demander de l'aide avant de la soulever.

Ne modifiez pas le moteur

Pour éviter les blessures graves ou la mort, ne modifiez pas le moteur de quelque façon que ce soit. La modification des paramètres du régulateur de régime peut mener à un emballement du moteur et provoquer son fonctionnement à des vitesses non sécuritaires. Ne modifiez jamais le réglage d'usine du régulateur de régime.

Avis concernant les émissions

Les moteurs certifiés pour répondre aux normes de la réglementation des émissions EPA fédérale et de la Californie pour les SORE (Petit équipement hors-route) sont certifiés fonctionner sur de l'essence régulière sans plomb, et peuvent inclure les systèmes de contrôle d'émission suivants : Modification de moteur (EM), catalyseur d'oxydation (OC), injection d'air secondaire (SAI) et catalyseur à trois voies (TWC) si équipés.

Silencieux Avec Pare-Étincelles



AVERTISSEMENT! cette machine est équipée d'un moteur à combustion interne, et elle ne doit pas être utilisée sur un terrain forestier à l'état brut, ou un terrain qui soit recouvert de broussailles ou de foin sec, à moins que le système d'échappement du moteur soit équipé avec un pare-étincelles conforme aux lois locales ou provinciales/étatiques en vigueur (le cas échéant).

Dans le cas d'utilisation d'un pare-étincelles, il faut s'assurer qu'il soit maintenu en bon état de marche par son opérateur.

Il est possible d'obtenir un pare-étincelles auprès d'un détaillant autorisé de moteurs près de chez vous.















AVERTISSEMENT : votre responsabilité : limiter l'usage de cet appareil motorisé aux personnes qui savent lire, qui peuvent comprendre et suivre les avertissements et les directives dans ce manuel et sur l'appareil.

CONSERVEZ CES INSTRUCTIONS!

Symboles de sécurité

Cette page montre et décrit les symboles de sécurité qui apparaissent sur ce produit. Lisez, comprenez et suivez toutes les directives sur l'appareil avant d'essayer de l'assembler et de le faire fonctionner.

Symbole	Description
	LISEZ TOUS LES MANUELS D'INSTRUCTION Lisez, comprenez et suivez toutes les directives dans l'ensemble des manuels avant d'essayer d'assembler et de faire fonctionner l'appareil.
	DANGER — RISQUE D'INCENDIE OU D'EXPLOSION. Arrêtez le moteur avant de rajouter de l'essence. Conservez l'aire de travail libre de matériaux inflammables. Ne pulvérisez pas de liquides inflammables.
	DANGER — RISQUE POUR LA RESPIRATION. Les fumées d'échappement du moteur peuvent provoquer la mort. Pour usage extérieur uniquement. Utiliser dans un endroit bien ventilé
	AVERTISSEMENT— RISQUE D'INJECTION LIQUIDE. Un jet de fluide peut pénétrer la peau et blesser gravement demandant une attention médicale immédiate!
	AVERTISSEMENT— RISQUE DE BLESSURES PAR PULVÉRISATION. La pulvérisation peut projeter les objets. Portez toujours des lunettes de sécurité z87.1 approuvées ANSI.
	AVERTISSEMENT— RISQUE DE BRÛLURES CHIMIQUES. Ne pulvérisez jamais des produits chimiques acides, corrosifs ou toxiques. Utilisez seulement des nettoyeurs formulés pour les pulvérisateurs puissants.
	AVERTISSEMENT—RISQUE D'UTILISATION NON SÉCURITAIRE. Gardez les enfants éloignés de cet équipement.
	AVERTISSEMENT—RISQUE D'UTILISATION NON SÉCURITAIRE. Effet de recul du pistolet – Tenez-le bien avec les deux mains. Ne pas dépasser votre portée ou vous tenir sur un support instable. Garder un bon équilibre et une bonne assise en tout temps.
	AVERTISSEMENT— RISQUE DE SURFACES CHAUDES. Évitez le contact avec les composants d'échappement d'un moteur chaud. Ne permettez pas aux boyaux d'entrer en contact avec le silencieux d'un moteur chaud lors ou après utilisation.
	AVERTISSEMENT— RISQUE DE BLESSURE. PIÈCE EN MOUVEMENT. N'UTILISEZ PAS AVEC LE COUVERCLE RETIRÉ.
	AVERTISSEMENT—RISQUE DE CREVAISON DE PNEUS. Gonflez les pneus lentement à la pression nominale indiquée sur le pneu. Lisez le manuel d'instructions.
	AVERTISSEMENT— RISQUE DE BLESSURE. Vérifiez le boyau de haute pression avant chaque utilisation et remplacez-le si endommagé.
	AVERTISSEMENT— RISQUE DE BLESSURE. Vérifiez le boyau de haute pression avant chaque utilisation et remplacez-le si endommagé.



AVERTISSEMENT : votre responsabilité : limiter l'usage de cet appareil motorisé aux personnes qui savent lire, qui peuvent comprendre et suivre les avertissements et les directives dans ce manuel et sur l'appareil.

CONSERVEZ CES INSTRUCTIONS!

Contenu de la boîte

- Un
- Un manuel d'instructions pour pulvérisateur puissant
- Un manuel d'instructions du moteur
- Une poignée
- Un boyau de haute pression
- Une lance d'arrosage « Quick-Connect »
- Un pistolet de pulvérisation
- Cinq buses à branchement rapide
- Une bouteille d'huile

D'assemblage

AVIS: Le moteur est livré sans huile. Avant de démarrer le moteur, ajouter l'huile fournie. Les dommages au moteur peuvent se produire si le moteur tourne sans huile, ce dommage ne sera pas couvert par la garantie.

AVIS (CC3400/CC3600): la pompe de cet appareil n'exige aucun entretien ni huile. S'il y a un problème avec la pompe, s'il vous plaît contacter notre représentant du support à la clientèle au (800) 965-4CUB.

AVIS (CC4033) le plein d'huile de la pompe haute pression a été fait en usine. Toujours vérifier le niveau d'huile avant l'utilisation de la pompe (se reporter à la section « Entretien et réglage » section pour de plus amples renseignements).

Poignée

1. Faites glisser la poignée sur le cadre et le fixer avec les boulons de selle et les boutons. Voir Figure 3-1.

AVIS : Risque de blessures corporelles. Ne pas placer les mains entre le module et le cadre pour éviter de se pincer les mains.

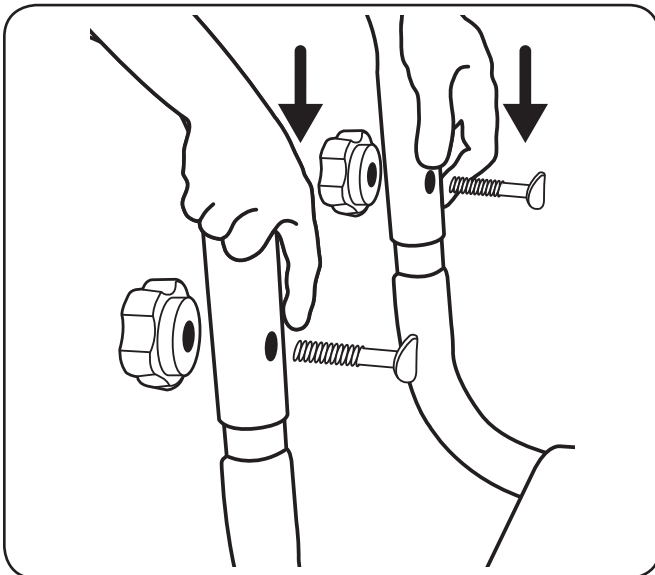

Figure 3-1

Buses

Retirer du sac plastique les buses colorées à changement rapide et les insérer dans le porte-buse. Les couleurs des buses correspondent aux couleurs sur sur le panneau. Voir Figure 3-2.

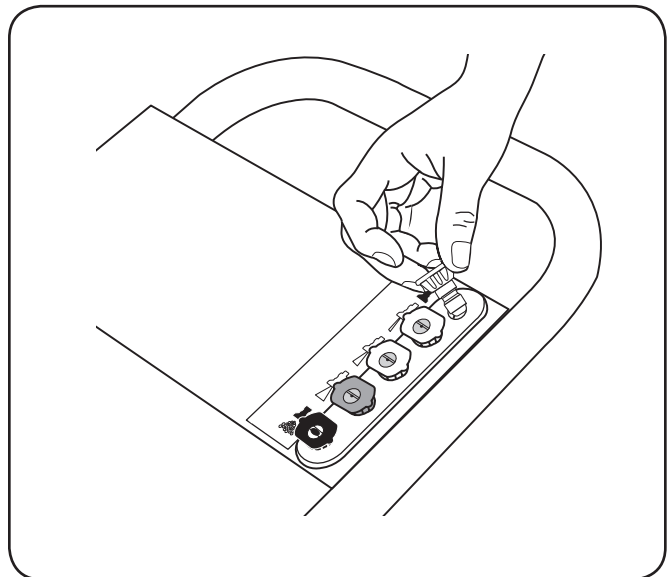

Figure 3-2

Lance Au Pistolet

Attachez la lance au pistolet et bien serrer. Voir Figure 3-3.

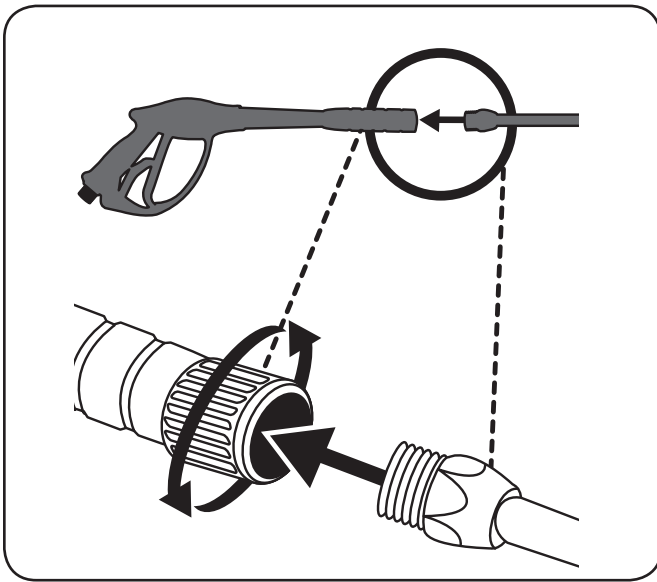

Figure 3-3

Haute Pression au Pistolet

Attachez le boyau à haute pression au pistolet et bien serrer. Voir Figure 3-4.

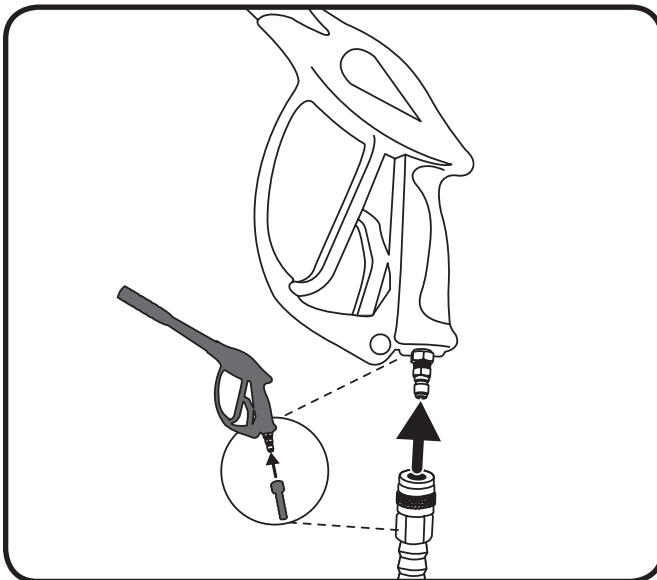

Figure 3-4

Installation

Remplissage de gaz et d'huile

Consultez le manuel d'instructions du moteur fourni à part pour de l'information supplémentaire sur le moteur.

2. Rajoutez l'huile fournie avant de démarrer l'appareil pour la première fois lorsque vous le sortez de sa boîte.
3. Faites l'entretien du moteur avec de l'essence comme indiqué dans la manuel d'instructions du moteur fourni séparément.



AVERTISSEMENT : soyez très prudent lorsque vous manipulez de l'essence. L'essence est extrêmement inflammable et les vapeurs sont explosives. NE remplissez jamais le réservoir d'essence à l'intérieur lorsque le moteur est chaud ou en marche. Éteignez les cigarettes, les cigares, les pipes et les autres sources d'allumage.

Terminologie des laveuses à pression

Pompe à haute pression

Augmente la pression de la source d'eau.

Moteur

Entraîne la pompe à haute pression. Consultez le guide du moteur pour connaître l'emplacement et l'utilisation des commandes du moteur.

Boyaux à haute pression

Achemine l'eau sous pression de la pompe vers le pistolet et la lance de vaporisation.

PSI

livres par pouce carré. Une unité de mesure de pression d'eau. Également utilisé pour la pression d'air, la pression hydraulique, etc. .

GPM

Gallons par minute. L'unité de mesure du débit d'eau.

CU

Unités de nettoyage. GAL. PAR MIN. x PSI = CU. Parfois noté que L / min (litres par minute).

Mode de dérivation

Permet à l'eau de recirculer dans la pompe lorsque la détente n'est pas actionnée. Cette option permet à l'opérateur de libérer la gâchette du pistolet et de se repositionner sans avoir à couper le moteur entre les opérations de nettoyage.

AVIS: Arrêt total sans le déclenchement de votre pistolet en appuyant sur la détente pendant une durée de plus de 2 minutes pourrait causer à la pompe à surchauffer. Ne pas laisser votre pulvérisateur à haute pression inactif pendant plus de 2 minutes en mode déviation. Désactiver complètement votre pulvérisateur en éteignant le moteur et relâcher la pression accumulée dans le pistolet, si vous désirez avoir votre pulvérisateur inactif, pendant une durée indéterminée.

Soupape de surpression thermique

Lorsque la température à l'intérieur de la pompe dépasse un certain seuil (température élevée), la soupape s'ouvrira et relâchera un jet d'eau pour essayer d'abaisser la température à l'intérieur de la pompe. La soupape se fermera par la suite.

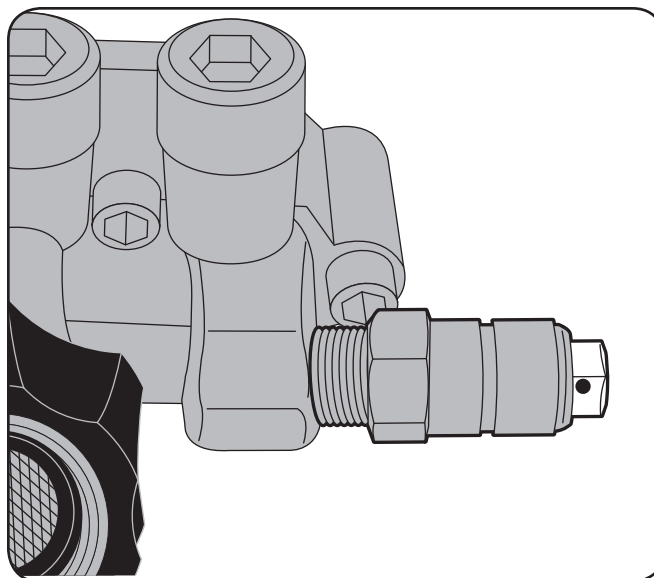

Figure 4-1

Pistolet de vaporisation

S'attache à la lance pour régler le débit d'eau, la direction et la pression. Seuls les modèles CC4033 sont équipés avec la poignée latérale et le réglage de pression « Dial-N-Wash ».

Tube de pulvérisation à branchement rapide

ce système permet à l'utilisateur de changer rapidement les buses haute pression. Consultez la partie intitulée « Utilisation de la lance de vaporisation » de « Utilisation » section.

Boyaux de produit chimique (N'est pas montré sur le schéma)

Alimente les agents de nettoyage dans la pompe pour les mélanger avec l'eau. Consultez la partie intitulée « Application des produits chimiques/solvants de nettoyage » de « Utilisation » section.

Système d'injection de produit chimique

Mélange les nettoyants ou les solvants de nettoyage avec l'eau pour augmenter l'efficacité de nettoyage.

Source d'eau

Toutes les laveuses à pression ont besoin d'une source d'eau. Les exigences minimums pour la source d'eau sont de 20 psi et de 19 litres (5 gallons) à la minute. Si votre source d'eau est un puits, la longueur du boyau d'arrosage doit être limitée à 9 m (30 pi).



AVERTISSEMENT : pour réduire la possibilité de contamination, toujours protéger le système contre les refoulements s'il est raccordé au système d'apport en eau potable.

Caractéristiques de fonctionnement de la laveuse à pression

Réglage de la pression

La pression est pré-réglée à l'usine afin d'obtenir une pression ainsi qu'un nettoyage optimums. La pression peut être diminuée de la façon suivante.

- **Éloignez-vous de la surface à nettoyer.** Plus vous êtes éloigné, moins sera la pression sur la surface à nettoyer.
- **CC3400/CC3600- Installer la buse de 40° (blanche).** La buse de 40° produit un jet d'eau moins puissant et pulvérise sur une plus grande superficie. Se reporter à la section **Utilisation de la lance de vaporisation.**
- **CC4033 – Utilisez le Dial-N-Wash pour augmenter et diminuer la pression.** Reportez-vous au paragraphe « Configuration Dial-N-Wash »

AVIS : NE tentez PAS d'augmenter la pression de la pompe. Une pression plus élevée que celle réglée à l'usine peut endommager la pompe.

Configuration Dial-N-Wash (CC4033)

1. Choisissez la buse haute pression (0°, 15°, 25° ou 40°) correspondant à vos besoins. Consultez la section « Utilisation de la lance de pulvérisation ».
2. Au moment de son expédition, le régulateur Dial-N-Wash est réglé à la puissance MAX. La ligne de pression MAX est alignée avec la flèche de la bague, tel qu'illustré.
3. Faites tourner le régulateur Dial-N-Wash dans le sens contraire des aiguilles d'une montre jusqu'au réglage MIN. La flèche sera alignée avec la ligne de pression MIN, tel qu'illustré.
4. Réglez la pression en faisant tourner le régulateur Dial-N-Wash dans le sens des aiguilles d'une montre pour augmenter la pression ou dans le sens contraire pour diminuer la pression, en alignant la flèche avec la ligne indiquant la pression désirée du régulateur Dial-N-Wash.

REMARQUE: Pour l'application de produits chimiques installez la buse de projection faible noir et faites tourner Dial-N-Wash au réglage de pression « MAX ».

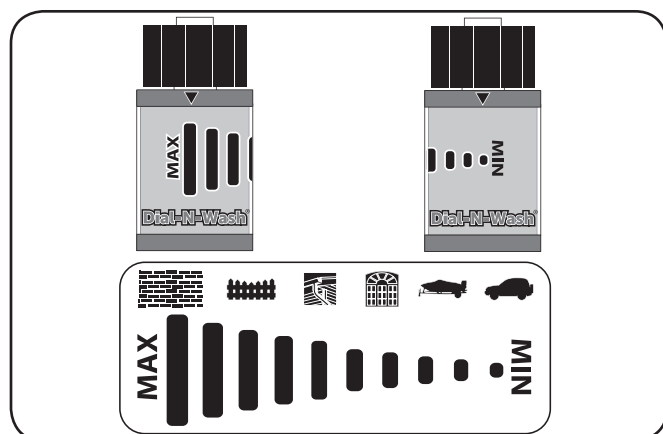

Figure 4-2

Cómo utilizar el tubo aplicador

Las boquillas para la varilla pulverizadora están guardadas en el soporte para boquillas en el ensamblado del panel. Los colores del panel identifican la ubicación de la boquilla y el patrón de pulverización. Consulte el cuadro siguiente a fin de elegir la boquilla correcta para el trabajo por realizar.

Couleur de la buse	Angle de pulvérisation	Utilisations	Surfaces*
Red	0° 	application précise et puissante pour le nettoyage de taches, de surfaces non peintes ou de zones inaccessibles	métal ou béton non peint; N'UTILISEZ pas sur le bois
Jaune	15° 	nettoyage intense de surfaces dures non peintes	grils, entrées de cour, passages piétons en béton ou briques et briques ou stuc non peints
Vert	25° 	buse standard pour presque toutes les applications	outils de jardin, trottoirs, meubles de jardin, parement non peint, stuc, les gouttières et surplomb de toit, surfaces en brique
Blanc	40° 	nettoyage de surfaces peintes ou délicates	Automobile/ VR, bateau, bois, brique et stuc peints, surface en vinyle, parement peint
Noir	basse pression 	applique des solutions de nettoyage	la pulvérisation à faible pression est sécuritaire pour toutes les surfaces; toujours vérifier la compatibilité des solutions nettoyantes avant leur utilisation

* **AVIS :** le jet sous haute pression de la laveuse haute pression est capable d'endommager des surfaces comme le bois, le verre, les peintures d'automobiles, les garnitures d'automobiles, les objets délicats comme les fleurs et les arbustes. Avant de pulvériser, vérifiez l'article à nettoyer et s'assurer qu'il est suffisamment solide pour résister à la puissance du jet.

Changement Des Buses Sur Le Tube De Pulvérisation



DANGER : risque d'injection de liquides. Ne pas diriger le jet en direction de personnes, sur la peau et les yeux sans protection ou sur des animaux. Une blessure grave se produira.



AVERTISSEMENT : la projection d'objets pourrait provoquer de graves blessures. NE PAS essayer de changer de buse lorsque la laveuse haute pression est en fonctionnement. Éteindre le moteur avant de changer de buse.

1. Pousser vers l'arrière le coupleur à branchement rapide et insérer la buse. Voir Figure 4-3.
2. Relâcher le coupleur et tourner la buse pour s'assurer de la bonne fixation de celle-ci.



AVERTISSEMENT : la projection d'objets pourrait provoquer de graves blessures. S'assurer que la buse est complètement insérée sur la douille du dispositif de branchement rapide et que le joint de blocage est complètement engagé (vers l'avant) avant d'appuyer sur la détente du pistolet de pulvérisation.

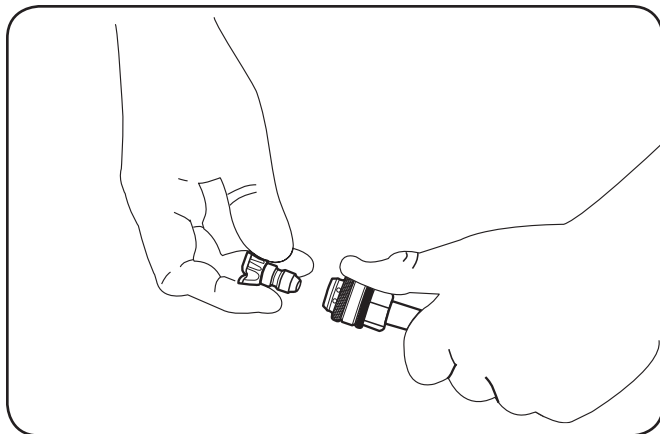

Figure 4-3

Application des produits chimiques/solvants de nettoyage

L'application des solutions de nettoyage devrait être effectuée à basse pression.

REMARQUE : utilisez seulement des savons ou des produits chimiques qui sont conçus spécialement pour une laveuse à pression. Ne pas utiliser de l'eau de Javel.

Application de produits chimiques

1. Poussez le boyau de produit chimique dans le raccord cannelé, près du point de connexion du boyau à haute pression de la pompe, tel qu'illustré. Voir Figure 4-4.
2. Placez l'autre extrémité du boyau de produit chimique (l'extrémité avec le filtre) dans le contenant avec le produit chimique/solution de nettoyage.

REMARQUE : pour chaque quantité de 26,5 litres (7 gallons) d'eau pompée, 3,8 litres (1 gallon) de produit chimique/solution de nettoyage seront utilisés.

3. **CC3400/CC3600** – Installe la boquilla de baja presión (negra) en el pico de conexión rápida de la varilla pulverizadora. Consulte la sección « Boquillas para la varilla pulverizadora ».
CC4033 – Instale la boquilla de baja presión (negra) en el pico de conexión rápida de la varilla pulverizadora et tournez le Dial-N-Wash au réglage de pression MAX comme indiqué. Consultez la section « Boquillas para la varilla pulverizadora ».

REMARQUE : Pour l'application de produits chimiques installez la buse de projection faible noir et faites tourner Dial-N-Wash au réglage de pression « MAX ».

4. Après avoir utilisé un produit chimique, placez le boyau de produit chimique dans un récipient d'eau propre et aspirez de l'eau propre à travers le système d'injection de produit chimique pour bien rincer le système. Si les produits chimiques restent dans la pompe, celle-ci pourrait être endommagée. Les pompes endommagées par un produit chimique ne sont pas couvertes par la garantie.

REMARQUE : lors de l'utilisation de produits chimiques et de savons, la succion ne fonctionnera pas si la buse noire à savon n'est pas insérée sur le tube de pulvérisation.

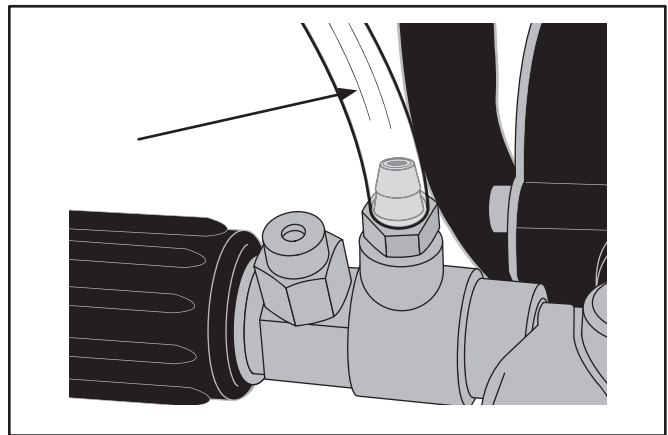

Figure 4-4

Démarrage



AVERTISSEMENT : afin de réduire le risque de blessures, lire le mode d'emploi de la laveuse haute pression avant de la mettre en marche.



DANGER : risque d'injection de liquide et de laceration Lors du fonctionnement à pression élevée, NE PAS laisser le jet à haute pression en contact avec la peau et les yeux sans protection ou avec des animaux. Une blessure grave se produira.

- La laveuse haute pression fonctionne à des pressions de liquides et des vitesses suffisamment élevées pour pénétrer la peau humaine et animale, ce qui pourrait se solder par une amputation ou autres blessures graves. Des fuites provoquées par des raccords lâches ou des tuyaux usés ou endommagés peuvent se solder par des blessures par injection. NE PAS TRAITER UNE INJECTION DE LIQUIDE COMME UNE SIMPLE COUPURE ! Consulter un médecin.



DANGER: Monoxyde de carbone. Le fonctionnement d'un moteur à l'intérieur provoque la mort en quelques minutes. L'échappement du moteur contient des niveaux élevés de monoxyde de carbone (CO), un gaz toxique, indoors et invisible. Il est possible que vous inhaliez du CO même EN L'ABSENCE de l'odeur de l'échappement du moteur.

- Respirer les vapeurs d'échappement provoquera de graves blessures voire, un décès ! Les gaz d'échappement des moteurs contiennent du monoxyde de carbone, un gaz inodore et mortel.
- Utiliser la laveuse haute pression dans une zone bien aérée. Éviter les endroits clos comme les garages, les sous-sols, etc.
- Ne jamais utiliser l'appareil dans un endroit habité par des hommes ou des animaux.



AVERTISSEMENT : risque d'incendie, asphyxie et de brûlures. Ne jamais faire le plein du réservoir avec le moteur en marche ou chaud. Ne pas fumer lors du plein d'essence.

- Ne JAMAIS remplir le réservoir au complet. Laisser environ 12,7 mm (1/2 po) de dégagement sous le bord du goulot de remplissage pour permettre l'expansion de l'essence. Essuyer toute trace d'essence du moteur et de l'équipement avant de démarrer le moteur.

- NE PAS laisser les tuyaux en contact avec le silencieux chaud en cours de fonctionnement ou immédiatement après l'utilisation de la laveuse haute pression. Les dommages aux tuyaux, suite à un contact avec les surfaces chaudes du moteur, NE sont PAS couverts par la garantie.

AVIS : Risque des dommages à la propriété. ne jamais tirer sur le tuyau d'approvisionnement en eau pour déplacer la laveuse haute pression. Cette action risque d'endommager le tuyau ou l'arrivée d'eau de la pompe.

- NE PAS utiliser d'eau chaude. Utiliser uniquement de l'eau froide.
- Ne jamais fermer l'arrivée d'eau lors du fonctionnement de la laveuse haute pression, cela endommagera la pompe.
- NE PAS cesser la pulvérisation d'eau pour une période de plus de deux minutes à chaque fois. La pompe fonctionne en mode de dérivation lorsque la détente du pistolet de pulvérisation n'est pas engagée. Il y a risque d'endommagement des composants internes de la pompe si elle demeure en mode de dérivation pour plus de deux minutes.

Si vous ne comprenez pas ces mises en garde, s'il vous plaît contacter notre département de service clients pour obtenir de plus amples instructions.

Avant de démarrage, l'appareil, consultez le guide du moteur pour connaître la procédure de démarrage appropriée.

1. Dans un endroit extérieur bien aéré, ajoutez de l'essence pure, sans plomb, de haute qualité et ayant un indice d'octane de 86 ou plus. Ne pas trop remplir. Essayez l'essence déversée avant de démarrer le moteur. Consultez le guide du moteur pour connaître la procédure appropriée.

— Pourcentage de ethanol — **AVIS** : Utilisez de carburants dont la teneur en éthanol est supérieure à 10 % ne sont pas approuvés pour une utilisation dans ce produit par la réglementation de l'EPA et risque d'endommager l'appareil et annuler la garantie.



2. Vérifiez le niveau d'huile. Consultez le guide du moteur pour connaître la procédure appropriée.
3. (CC4033): Vérifier le niveau d'huile de la pompe. Le niveau d'huile doit arriver à un point dans le milieu du voyant. Reportez-vous au paragraphe « Pompe » en « Entretien et réglage ». (CC3400/CC3600): la pompe de cet appareil n'exige aucun entretien ni huile.
4. Raccorder le tuyau d'eau à l'approvisionnement d'eau. Faire couler de l'eau dans le tuyau pour retirer toute bulle d'air. Dès que le jet d'eau est constant, fermer l'approvisionnement d'eau.

- Assurez-vous que l'écran filtrant est dans l'orifice d'entrée d'eau de la pompe.

REMARQUE: Le côté conique doit être dirigé vers l'extérieur. Voir Figure 5-1.

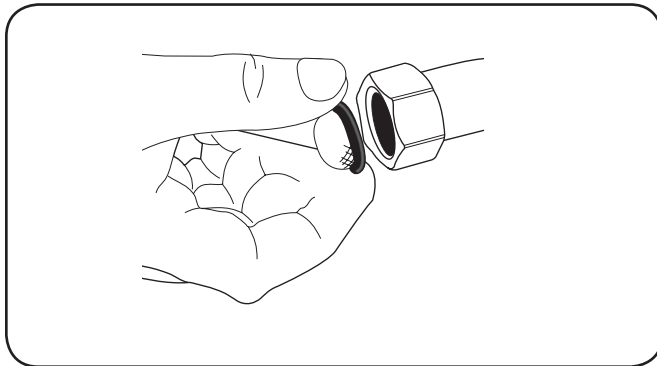

Figure 5-1

- Branchez la source d'eau à l'orifice d'entrée de la pompe. Voir Figure 5-2.

REMARQUE: La source d'eau doit fournir un minimum de 19 litres (5 gallons) par minute à 20 psi.

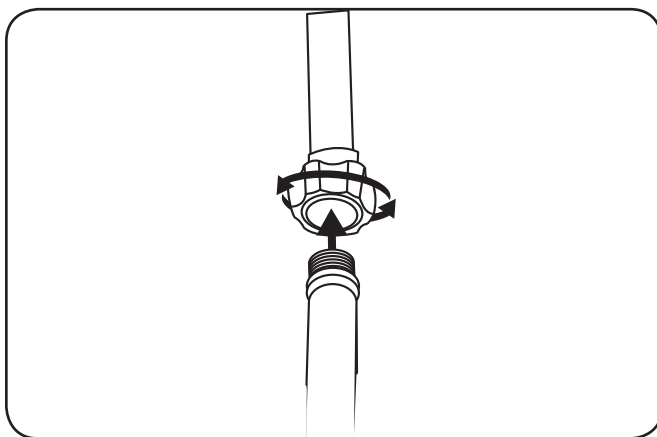

Figure 5-2

- Attachez le boyau à haute pression à la sortie de la pompe. Voir Figure 5-3.



AVERTISSEMENT : pour réduire la possibilité de contamination, toujours protéger le système contre les reflux s'il est raccordé au système d'apport en eau potable.

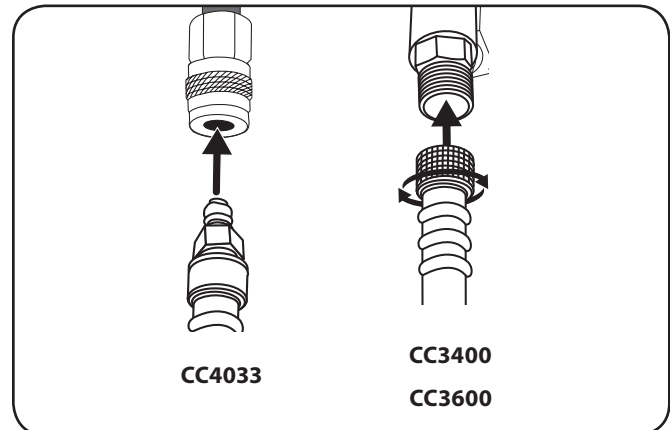

Figure 5-3

- Pour sélectionner la bonne buse pour le travail souhaité. Consultez les directives intitulées "Utilisation de la lance" dans la section "Commandes et caractéristiques".

REMARQUE: Si vous appliquez un produit chimique ou une solution de nettoyage. Si vous voulez appliquer un produit chimique ou une solution de nettoyage, consultez la partie intitulée "Application des produits chimiques/solvants de nettoyage" dans la section "Commandes et caractéristiques".

- Ouvrez le robinet de la source d'eau.

AVIS : Risque des dommages à la propriété. Négliger de suivre cette directive pourrait endommager la pompe.

- Retirer toute trace de bulles d'air de la pompe et du tuyau haute pression en appuyant sur la détente jusqu'à l'obtention d'un jet d'eau constant.
- Démarrez le moteur. Consultez le guide du moteur pour connaître la procédure appropriée.



AVERTISSEMENT : risque d'utilisation dangereuse
Si le moteur ne démarre pas après deux tentatives, appuyer sur la détente du pistolet pour décompresser la pompe. Tirer lentement la corde du démarreur jusqu'à obtention d'une résistance. Puis tirer rapidement sur celui-ci pour éviter l'effet de rebond moteur et empêcher toute blessure à la main ou au bras.

REMARQUE : Si le niveau d'huile du moteur est bas, le moteur ne démarrera pas. Dans ce cas, vérifiez le niveau d'huile du moteur et ajoutez de l'huile au besoin.

- Appuyez sur la détente du pistolet pour commencer la vaporisation d'eau.



AVERTISSEMENT : risque d'utilisation dangereuse Se tenir sur une surface stable et saisir solidement le pistolet/la lance avec les deux mains. S'attendre à un effet de rebond lorsque la détente du pistolet de pulvérisation est engagée.

13. Relâchez la détente pour arrêter le débit d'eau.



AVERTISSEMENT : risque de blessure par jet. Verrouiller la détente lorsque le pistolet n'est pas utilisé pour empêcher une pulvérisation accidentelle. Voir Figure 5-4.



Figure 5-4

ARRÊT DE L'APPAREIL

1. Après chaque usage, si vous avez appliqué des produits chimiques, placez le boyau de produit chimique dans un récipient d'eau propre et aspirez de l'eau propre à travers le système d'injection de produit chimique pour bien rincer le système.

AVIS : Risque des dommages à la propriété. Si vous n'exécutez pas cette étape, cela risque d'endommager la pompe.

2. Arrêtez le moteur. Consultez le guide du moteur.

AVIS : Risque des dommages à la propriété. Ne fermez JAMAIS le robinet d'eau lorsque le moteur tourne.

3. Fermez le robinet de la source d'eau.
4. Appuyez sur la détente du pistolet de vaporisation pour dégager l'eau sous pression dans le boyau ou dans le pistolet.

REMARQUE: Le fait de ne pas relâcher la pression du système empêchera le retrait du flexible haute pression du pistolet de pulvérisation ou de la connexion de la pompe.

5. Consultez la section sur "l'entreposage" de ce guide pour connaître les procédures d'entreposage appropriées.

Entretien

Recommandations générales

- Respectez en tout temps les règles de sécurité lors de tout entretien.
- La garantie sur ce pulvérisateur puissant ne couvre pas les articles qui ont été soumis à une mauvaise utilisation ou une négligence. Pour recevoir la pleine valeur de la garantie, l'opérateur doit conserver le pulvérisateur puissant comme indiqué ici.
- Le changement de la vitesse contrôlée par le moteur annulera la garantie dudit moteur.
- Tout réglage doit être vérifié au moins une fois chaque saison.
- De temps en temps, vérifiez toutes les fixations et assurez-vous qu'elles soient bien serrées.



AVERTISSEMENT : risque d'incendie Avant tout entretien ou réparation, toujours débrancher le fil de la bougie, laisser refroidir le moteur et décompresser toute pression d'eau. Le moteur contient un combustible inflammable. Ne pas fumer ou travailler près de flammes nues lors d'un entretien.



AVERTISSEMENT : risque d'incendie Avant tout entretien ou réparation, toujours débrancher le fil de la bougie, laisser refroidir le moteur et décompresser toute pression d'eau. Le moteur contient un combustible inflammable. Ne pas fumer ou travailler près de flammes nues lors d'un entretien.

Pompe

AVIS (CC3400/CC3600): la pompe de cet appareil n'exige aucun entretien ni huile. S'il y a un problème avec la pompe, s'il vous plaît contacter notre représentant du support à la clientèle au (800) 965-4CUB.

AVIS (CC4033) le plein d'huile de la pompe haute pression a été fait en usine. Toujours vérifier le niveau d'huile avant l'utilisation de la pompe (se reporter à la section « Entretien et réglage » section pour de plus amples renseignements).

Vérification du niveau d'huile-CC4033

Le niveau d'huile devrait atteindre le point au milieu de la jauge visuelle.

Méthode de vidange de l'huile de la pompe-CC4033

1. Desserrer la jauge bouchon du réservoir d'huile de la pompe.
2. Déposer un contenant sous l'orifice de vidange de l'huile.
3. Retirer le bouchon de l'orifice de vidange.
4. Une fois la vidange terminée, revisser le bouchon. Serrer solidement.
5. Remplir à l'aide de l'huile de carter de pompe une huile SAE 15W-40.
6. Replacer la jauge bouchon du réservoir d'huile de la pompe et serrer solidement.

Si il ya un problème avec la pompe à nous contacter notre représentant du support à la clientèle au (800) 965-4CUB.

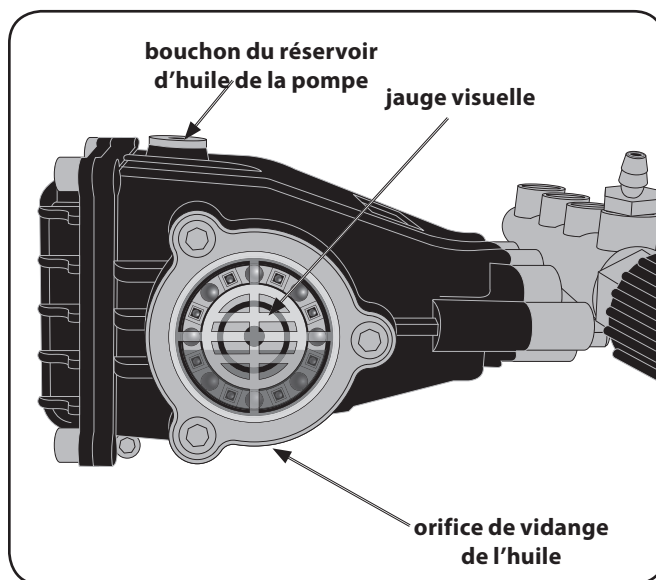

Figure 6-1

Connexions

Les connexions des boyaux de la laveuse à haute pression, du pistolet et de la lance doivent être nettoyées régulièrement et lubrifiées avec une huile légère ou de la graisse non soluble à l'eau afin d'éviter les fuites et dommages aux joints toriques.

Nettoyage De La Buse

En cas d'obturation de la buse avec une matière étrangère (saletés par exemple), une pression excessive peut se développer. En cas d'obturation ou de restriction partielle de la buse, la pression de la pompe pulsera. Nettoyer immédiatement la buse à l'aide de la trousse de nettoyage fournie. Suivre les directives suivantes :

1. Éteindre la laveuse haute pression et fermer l'arrivée d'eau.
2. Enfoncer la détente du pistolet de pulvérisation pour décompresser toute pression d'eau.
3. Débrancher le tube de pulvérisation du pistolet.
4. Retirer la buse haute pression du tube de pulvérisation. Retirer toute trace d'obstruction à l'aide de l'outil de nettoyage de buse fourni puis rincer à l'eau fraîche en sens contraire. Voir Figure 6-2.

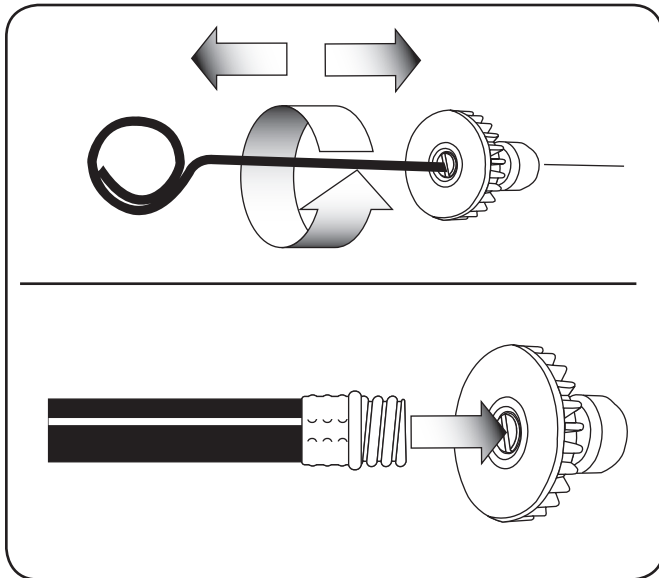

Figure 6-2

5. Diriger l'arrivée d'eau dans la buse haute pression pendant 30 secondes pour évacuer les particules détachées.
6. Replacer la buse sur le tube de pulvérisation.
7. Rebrancher le tube de pulvérisation au pistolet puis ouvrir l'arrivée d'eau.
8. Démarrer la laveuse haute pression et sélectionner la pression élevée pour tester le pistolet de pulvérisation.

Nettoyage Du Filtre D'entrée D'eau

Cet écran filtrant devrait être vérifié périodiquement et nettoyé au besoin.

1. Saisissez l'extrémité du filtre et retirez-le de l'orifice d'entrée d'eau de la pompe, tel qu'illustré.
2. Nettoyez le filtre en le rinçant à l'eau sur les deux côtés.
3. Réinsérez le filtre dans l'orifice d'entrée d'eau de la pompe.

REMARQUE : Le côté conique doit être dirigé vers l'extérieur. Voir Figure 6-3.

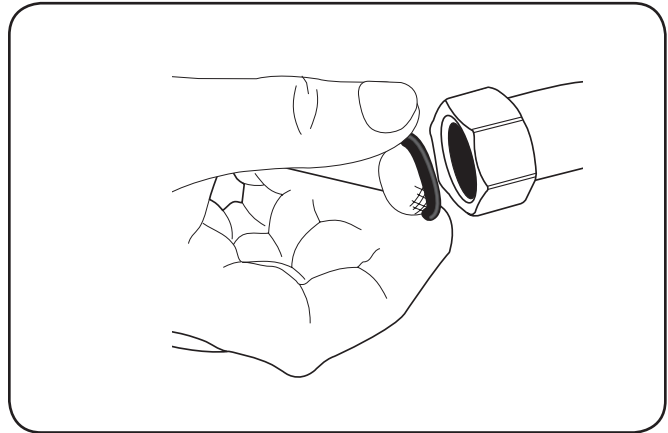

Figure 6-3

REMARQUE : N'utilisez pas la laveuse à pression lorsque le filtre n'est pas posé de façon

Entretien du moteur

Une liste des travaux d'entretien clés du moteur requis pour une bonne performance par le pulvérisateur puissant est indiquée ci-dessous. Consultez le manuel du moteur joint pour une liste et des directives détaillées.

- Maintenez le niveau d'huile comme indiqué dans le manuel du moteur.
- Entretenez le nettoyeur d'air comme indiqué dans ce même manuel. Nettoyez une fois chaque couple d'heures lors de conditions extrêmement poussiéreuses. Une piètre performance et une inondation du moteur indiquent généralement que le nettoyeur d'air doit être entretenu. Pour faire l'entretien du nettoyeur d'air, consultez le manuel du moteur.
- Nettoyez la bougie d'allumage et réinitialiser l'intervalle une fois la saison. Le remplacement de la bougie d'allumage est recommandé au début de chaque saison. Vérifiez le manuel du moteur pour le bon type de bougie et spécifications d'intervalle.
- Nettoyez régulièrement le moteur avec un chiffon ou une brosse. Conservez le haut du moteur libre afin de permettre une bonne circulation d'air. Enlevez toute l'herbe, la saleté et les débris combustibles de la zone du silencieux.
- Les moteurs entreposés entre 30 et 90 jours doivent être traités avec un stabilisateur pour empêcher la détérioration et la gomme de se former dans le système d'essence ou sur des pièces essentielles du carburateur.

NE RETOURNEZ PAS CE PRODUIT À VOTRE DÉTAILLANT.

Si vous avez de la difficulté dans l'assemblage de ce produit ou si vous avez des questions concernant les commandes, le fonctionnement ou l'entretien de cet appareil, vous pouvez demander l'aide d'experts.

- ◇ **Appelez un représentant du support à la clientèle au 1-877-282-8684.**

Rangement hors-saison

Les étapes suivantes doivent être prises pour préparer votre pulvérisateur puissant pour son rangement.

- Évacuez toute l'eau du boyau de haute pression et enveloppez-le dans un protège-boyau.
- Évacuez toute l'eau du pistolet et de la lance d'arrosage en tenant le pistolet d'arrosage en position verticale avec la buse pointant vers le bas et en pressant la gâchette. Rangez dans un support pour fusil.
- Enveloppez et fixez le boyau du siphon du détergent afin qu'il soit protégé des dommages.
- Consultez le manuel du moteur pour les bonnes instructions de rangement du moteur.
- Rangez le pulvérisateur puissant dans une zone sèche et propre. N'entrez pas près de matériaux corrosifs, comme un fertilisant.

Lors de l'entreposage de tout type d'équipement motorisé dans un hangar de rangement métallique piètrement aéré, des précautions doivent être prises pour protéger l'équipement contre la rouille. À l'aide d'une huile légère ou de silicone, lubrifiez l'équipement, spécialement les câbles et toutes les pièces mobiles de votre pulvérisateur puissant avant son rangement.

Pompe

Le fabricant recommande d'utiliser un protecteur de pompe MTD d'origine (490-245-V011) ou un équivalent, lors du rangement de l'appareil pendant plus de 30 jours et/ou lorsque des températures de gel sont anticipées. Le protecteur de pompe MTD d'origine (490-245-V011) est un produit écologique.

REMARQUE : L'utilisation d'un protège-pompe aide à lubrifier adéquatement les joints d'étanchéité internes de la pompe, quelque soit la température ou l'environnement.

AVIS : Risque de dommages matériels. Utiliser seulement un protecteur de pompe MTD d'origine (490-245-V011) ou équivalent. D'autres produits peuvent être corrosifs et/ou contenir de l'alcool qui pourrait endommager la pompe.

1. Mettez hors tension le pulvérisateur puissant et débranchez les boyaux de la pompe.

2. Dévissez la valve de bouteille de la bouteille du protège-garde et retirez le scellement.
3. Revissez la valve de bouteille dans la bouteille.
4. Fixez la bouteille à l'entrée d'eau de la pompe.
5. Appuyez sur la bouteille pour injecter le contenu dans la pompe.
6. Avec l'allumage éteint, tirez simultanément la corde de démarrage et pressez sur la bouteille. Répétez jusqu'à ce que le liquide protecteur s'écoule par la sortie de la pompe.

REMARQUE : cette étape peut exiger deux personnes.

Fiche technique

Modèle	CC3400	CC3600	CC4033
PSI - lb/po ² Max*	3400	3600	4000
GPM Max*	2,5	2,5	3,3
L'haut tuyau de pression	7,6 m (25 pi)	7,6 m (25 pi)	15,2 m (50 pi)
La pression d'eau d'arrivée	20–100 PSI	20–100 PSI	20–100 PSI
Eau d'arrivée	Eau froide du robinet (100 °F max)	Eau froide du robinet (100 °F max)	Eau froide du robinet (100 °F max)
Le taux de consommation de savon	10% max	10% max	10% max

* La pression nominale et débit d'eau nominal est dans la tolérance de fabrication de (+ / - 10%)

Pour respecter notre engagement envers une amélioration constante de la qualité, le fabricant se réserve le droit d'apporter, au besoin, des modifications à la conception et aux composants.

Problème	Cause	Correction
Le moteur ne démarre pas. Voir le Guide du moteur.	<ol style="list-style-type: none"> 1. Aucun carburant 2. Accumulation de pression après avoir tiré deux fois sur le cordon de démarrage ou après l'utilisation initiale 3. Le levier d'étrangleur est en position sans étranglement « No Choke ». 4. il de bougie n'est pas branché 	<ol style="list-style-type: none"> 1. Ajoutez du carburant. e Guide du moteur 2. Appuyez sur la détente du pistolet pour dégager la pression 3. Déplacez le levier d'étrangleur à la position d'étranglement « Choke ». 4. Branchez le fil de la bougie d'allumage.
Aucune pression ou basse pression (à l'utilisation initiale)	<ol style="list-style-type: none"> 1. La lance n'est pas en position de haute pression 2. Alimentation en eau insuffisante 3. Fuite au raccord de boyau à haute pression 4. Buse obstruée 5. Écran de filtrage d'eau obstrué 6. De l'air se trouve dans le boyau 7. Le levier d'étrangleur est en position « Choke ». 8. Le boyau à haute pression est trop long 	<ol style="list-style-type: none"> 1. Consultez les instructions « Utilisation de la lance de vaporisation » de la section « Utilisation » 2. La source d'eau doit acheminer au moins 5 gal./min à 137,9 kPa (20 psi) 3. Réparez la fuite. Appliquez du ruban d'étanchéité au besoin 4. Consultez les instructions « Nettoyage de la buses » de la section « Entretien » 5. Retirez le filtre et nettoyez-le. Consultez les instructions « Nettoyage du filtre d'entrée d'eau » de la section « Entretien » 6. Arrêtez le moteur et fermez ensuite le robinet de la source d'eau. Débranchez la source d'eau de l'orifice d'entrée de la pompe et ouvrez le robinet de la source d'eau pour purger l'air du boyau. Lorsqu'un jet continu d'eau paraît, fermez le robinet de la source d'eau. Rebranchez la source d'eau à l'orifice d'entrée de la pompe et ouvrez la source d'eau. Appuyez sur la détente pour purger l'air qui reste 7. Déplacez le levier d'étrangleur à la position sans étranglement « Choke ». 8. Utilisez un boyau à haute pression d'une longueur inférieure à 30 mètres (100 pieds).

(Suite à la page suivante)

Problème	Cause	Correction
Aucun produit chimique n'est aspiré	<ol style="list-style-type: none"> 1. La lance n'est pas en position de basse pression 2. Filtre de produit chimique obstrué 3. L'écran filtrant de produit chimique n'est pas submergé dans le produit chimique 4. Le produit chimique est trop épais 5. Le boyau à haute pression est trop long 6. Une accumulation de produit chimique dans l'injecteur de produit chimique. 	<ol style="list-style-type: none"> 1. Consultez le paragraphe « Utilisation de la lance de vaporisation » de la section « Utilisation » 2. Nettoyez le filtre 3. Assurez-vous que l'embout du boyau de produit chimique est entièrement submergé dans le produit chimique 4. Diluez le produit chimique. Le produit chimique devrait avoir la consistance d'eau 5. Utilisez un boyau d'eau plus long au lieu d'un boyau à haute pression plus long 6. S'il vous plaît contacter notre département de service clients
Aucune pression ou basse pression (après un certain temps d'utilisation normale)	<ol style="list-style-type: none"> 1. Joint d'étanchéité ou garniture usés 2. Soupapes usées ou obstruées 3. Piston de déchargeur usé 	<ol style="list-style-type: none"> 1. S'il vous plaît contacter notre département de service clients 2. S'il vous plaît contacter notre département de service clients 3. S'il vous plaît contacter notre département de service clients
Fuite d'eau au niveau de la connexion du pistolet/lance	<ol style="list-style-type: none"> 1. Joint torique usé ou brisé 2. Connexion de boyau desserrée 	<ol style="list-style-type: none"> 1. Vérifiez et remplacez 2. Serrez
Fuite d'eau au niveau de la pompe	<ol style="list-style-type: none"> 1. Connexions desserrées. 2. Garnitures de piston usées 3. Joints toriques usés ou brisés 4. La tête de la pompe ou les tubes sont endommagés à cause du gel 	<ol style="list-style-type: none"> 1. Serrez 2. S'il vous plaît contacter notre département de service clients 3. S'il vous plaît contacter notre département de service clients 4. S'il vous plaît contacter notre département de service clients
La pompe fonctionne de façon pulsée	<ol style="list-style-type: none"> 1. Buse obstruée 	<ol style="list-style-type: none"> 1. Consultez les instructions « Nettoyage de la buses » de la section « Entretien »
Fuite d'eau à la pompe	<ol style="list-style-type: none"> 1. Joints de l'huile usés. 2. Orifice de vidange non étanche. 3. Joint torique de l'orifice de vidange usé. 4. Joint torique du bouchon de remplissage usé. 5. Pompe trop pleine. 6. Utilisation de l'huile erronée. 7. Bouchon de mise à l'air libre obstrué 8. Le filtre à air est rempli d'huile. 	<ol style="list-style-type: none"> 1. S'il vous plaît contacter notre département de service clients. 2. Serrer. 3. Vérifier et remplacer. 4. Vérifier et remplacer. 5. Vérifier la quantité correcte. 6. Vidanger et remplir avec la bonne quantité et le bon type d'huile. 7. Nettoyer le bouchon de mise à l'air libre, souffler de l'air pour retirer toute obstruction. Si le problème persiste, remplacer le bouchon. 8. Nettoyer l'élément du filtre à air. Se Guide du moteur.

CUB CADET LLC -- GARANTIE LIMITÉE

La garantie limitée énoncée dans la présente est accordée par Cub Cadet LLC à l'égard du nouveau produit de Cub Cadet® (ci-après « Produit ») acheté et utilisé aux États-Unis ou au Canada par l'acheteur initial (comme défini dans le présent document). Cette garantie limitée ne couvre pas les systèmes de contrôle des émissions et n3 constitue pas une déclaration de garantie de contrôle des émissions fédérales, telle que définie par la loi fédérale américaine. Veuillez vous référer à la déclaration de garantie du contrôle des émissions fédérales dans le manuel de l'opérateur pour connaître les garanties couvrant les systèmes de contrôle des émissions.

Champ d'application de la garantie limitée

Cub Cadet LLC garantit que le produit (sauf en ce qui concerne les composants et les circonstances définis ci-dessous comme des « Exclusions ») sera exempt de défauts de matériaux et de fabrication pendant la Période de garantie, tel que défini ci-dessous. Aux fins de la présente garantie limitée, l'« Acheteur initial » est la première personne qui achète ce nouvel accessoire auprès d'un revendeur, distributeur ou détaillant agréé Cub Cadet de tels produits. y compris une partie pour laquelle ledit produit a été acheté comme cadeau. Cette garantie limitée est non transférable. Au cours de la période de garantie, Cub Cadet LLC, à son gré, réparera ou remplacera toute pièce d'origine couverte par cette garantie limitée et déterminée comme comportant un défaut de fabrication ou de matériel. Tel qu'utilisé ici, le terme « Usage Résidentiel » doit être défini comme un usage privé et personnel et « Utilisation Commerciale » doit être défini comme toute utilisation commerciale, professionnelle, agricole, institutionnelle ou génératrice de revenus du Produit.

CUB CADET® Renseignements sur la garantie		
Produit portatif	Usage résidentiel	Usage commercial
Tronçonneuses, cultivateurs, souffleurs, débroussailluses, taille-bordures	Trois ans	90 jours
Produits à roues pour les corvées ménagères et la neige	Usage résidentiel	Usage commercial
Broyeurs-déshiqueteurs, aspirateurs broyeurs-déshiqueteurs, souffleurs, séparateurs de bûches, souffleur à neige	Trois ans	Un an
Cultivateurs, taille-bordure, coupe-bordures, laveuses à pression CC3224, CC3425 et CC403	Trois ans	Sans objet
Laveuses à pression	Deux ans	Sans objet
Produit à pile	Usage résidentiel	Usage commercial
Produits sans fil portatifs CORE® 20V et 40V	Un an	Deux ans
Produits portatifs à pile et chargeur de pile CORE® 20V et 40V	Trois ans	Un an
CC30 e, XT1 LT42 e, RZT S Zero	Trois ans	Sans objet
CC30 e, XT1 LT42 e à pile	Quatre ans	Sans objet
Produit résidentiel	Usage résidentiel	
Tondeuse à pousser, Tondeuse à pousser de étendus, tracteurs CC30, série XT1/XT2 Enduro, RZT L 34, RZT L/S/SX, série Ultima ZT1/ZT2, Z-Force L/S	Trois ans	
Z-Force LZ/SZ	Trois ans/180 heures	
Z-Force LX/SX	Quatre ans/500 heures	
Tondeuse de 23 po à pousser, Série XT3 Enduro	Quatre ans	
Produit commercial	Usage commercial	
Épandeur rotatif	Un an	
Souffleur à gaz, PRO HW	Deux ans	
PRO Z 500/700/900, RÉSERVOIR LZ/SZ	Trois ans	
PRO Z 100, Z-Force Commercial LZ/SZ	Deux ans/sans limite d'heure ou quatre ans/500 heures	
Réservoir L/S	Deux ans/sans limite d'heure ou quatre ans/800 heures	
Véhicule utilitaire	Usage résidentiel	Usage commercial
Série Challenger, série Volunteer	Un an	Six mois

Remarques additionnelles relative à la garantie
Piles au plomb-acide : Sont couverts par une garantie limitée au prorata d'un (1) an contre les défauts de matériaux et de fabrication, avec un remplacement intégral au cours des trois (3) premiers mois à compter de la date d'achat originale par l'acheteur initial. Après trois (3) mois, le crédit de remplacement de la batterie est fondé sur le nombre de mois restants dans la période de douze (12) mois à partir de la date initiale de l'achat par l'acheteur initial. Une batterie de rechange ne sera garantie que pour le reste de la période initiale de garantie.
Moteur CORE : La garantie limitée à vie du moteur couvre le boîtier du moteur électrique et ses composants uniquement pendant la durée de vie du produit. Le produit CORE a une durée de vie utile de sept (7) ans à compter de la date de fabrication. Veuillez consulter votre détaillant ou le site Web www.cubcadet.com pour en savoir plus.
Cadres : Le cadre, le châssis et l'essieu avant de tous les produits XT1, XT2 et XT3 sont couverts d'une garantie limitée de cinq (5) ans pour une utilisation résidentielle. Le cadre de tous les produits ZT1 et ZT2 est couvert pour «usage résidentiel» par une garantie à vie limitée de sept ans.
Plateau de tonte : 1) Sauf indication contraire, CUB CADET LLC garantit les plateaux de tonte en vertu de la garantie du produit fourni. 2) Lorsque le produit en est équipée, la coque du plateau de coupe fabriquée en option (à l'exclusion des pièces d'usure, etc.) doit être garantie contre tout défaut de matériel et de fabrication pendant toute la durée de vie du produit, à savoir aussi longtemps qu'il appartient à son acheteur initial ou à la partie pour laquelle il a été acheté à l'origine en tant que cadeau, ou sept (7) ans à compter de la date de vente initiale, à l'acheteur initial, selon la première éventualité. 3) La coque du plateau, les fusées du plateau de coupe et les poulies d'acier du plateau de coupe (collectivement le « Ensemble de plateau de coupe ») sur le produit PRO Z 500/700/900 sont également garantis contre les défauts de matériel et de fabrication pendant deux (2) ans (un total de cinq (5) ans à compter de la date d'achat) ou 1 750 heures cumulatives de fonctionnement, selon la première éventualité. Par souci de clarté, aucune limite d'heures ne s'applique pendant la période initiale de trois (3) ans décrite ci-dessus.
Souffleur à neige : Les boîtes à engrenages hélicoïdaux en aluminium à trois et deux étages HP ont une garantie limitée de cinq (5) ans.
Accessoires : Reportez-vous au manuel de l'utilisateur

La garantie limitée est non transférable.

Comment obtenir un service en vertu de cette garantie limitée : Afin de se qualifier pour la garantie limitée selon ce document, les réparations effectuées dans le cadre de cette garantie doivent être effectuées par un fournisseur de services Cub Cadet agréé. Pour localiser un fournisseur de service de Cub Cadet, communiquez avec votre revendeur, distributeur ou détaillant Cub Cadet agréé ou avec Cub Cadet LLC à l'adresse PO Box 368023, Cleveland, Ohio 44136-0019, composez le 1 877 282- 8684 ou accédez à notre site Web à l'adresse www.cubcadet.com. Au Canada, Communiquez avec MTD Products Limited, 97 Kent Avenue, Kitchener, ON N2G 3R2, ou téléphonez au 1 800 668-1238 ou consultez notre site Web www.cubcadet.ca. Cette garantie limitée du produit est fournie par Cub Cadet LLC et est la seule garantie de produit fournie par Cub Cadet LLC pour le produit. UNE COPIE DE VOTRE FACTURE EST REQUISE POUR OBTENIR UN SERVICE DE GARANTIE.

Ce que cette garantie limitée ne couvre pas.

Cette garantie limitée ne couvre pas ce qui suit (les « exclusions ») :

1. Produit acheté à l'extérieur des États-Unis ou du Canada.
2. Dispositifs antipollution. Ces articles sont assujettis à une garantie distincte en vertu de la déclaration applicable de la garantie du système antipollution du gouvernement fédéral. Veuillez vous reporter à la déclaration applicable de la garantie du système antipollution du gouvernement fédéral pour connaître les conditions relatives aux systèmes antipollution.
3. Les dommages causés par un manque d'entretien ou un entretien inadéquat comme décrit dans le manuel de l'opérateur.
4. L'usure normale résultant de l'utilisation de ce produit.
5. Les pièces à usure normale (comme définies dans la présente) sont garanties contre tous vices de matière et de fabrication pour une période de trente (30) jours à partir de la date d'achat initiale du produit ou de la location par l'acheteur initial pour un usage résidentiel, et pour 30 jours ou 100 heures (selon la première éventualité) pour le produit utilisé commercialement. Selon le produit, ces pièces courantes comprennent, sans toutefois s'y limiter, des articles comme des : courroies, lames, adaptateurs de lame, sacs à herbe, roues de tablier, sièges, plaques de rasage, patins, dents, filtres, buses, tuyaux, joints toriques, pistolets de pulvérisation, baguettes, pneus, bougies d'allumage, fusibles, butées, bobines extérieures, fils de coupe, courroies intérieures, poulies de démarreur, cordons de démarrage, courroies d'entraînement, chaînes de scie, barres de guidage et autres articles consommables.
6. Pompes de laveuses à pression et les pompes fendeuses de bûches, les soupapes et les cylindres des fendeuses à bois comportent une garantie d'un (1) an.
7. L'utilisation d'un produit qui n'est pas compatible avec l'utilisation prévue d'un tel produit comme décrit dans les instructions d'utilisation, y compris et sans en exclure d'autres, l'abus, le mauvais usage ou le manque d'attention accordé au produit ou toute utilisation incompatible ou non conforme des instructions comprises dans le manuel de l'opérateur. Ceci inclut le fonctionnement dans des environnements sableux ou corrosifs.
8. Tout produit qui a été altéré ou modifié d'une manière non conforme à la conception d'origine du produit ou d'une manière non approuvée par Cub Cadet LLC.
9. Les réparations de peinture ou les remplacements de peinture défectueuse (y compris les matériaux et l'application) sont couverts pendant une période de trois (3) mois.
10. Les jantes (si le produit en est équipé) sont couvertes contre les défauts de fabrication pendant une période de trois (3) mois.

Cette garantie ne couvre pas ce qui suit et Cub Cadet LLC décline toute responsabilité en ce qui a trait aux éléments (sans toutefois en exclure d'autres) suivants :

1. Perte de temps ou perte d'usage du Produit.
2. Les frais de transport et les autres dépenses engagées dans le cadre du transport du Produit pour se rendre au fournisseur de service Cub Cadet agréé et en revenir.
3. La perte ou l'endommagement à d'autres équipements ou objets personnels.
4. Les dommages causés par un mauvais entretien ou l'utilisation de carburant, d'huile ou de lubrifiants autres que ceux approuvés et précisés dans le manuel de l'opérateur.
5. Les dommages résultant de l'installation ou l'usage d'une pièce ou d'un accessoire non approuvé par Cub Cadet LLC pour une utilisation avec le produit.

Délai de prescription :

1. IL N'Y A AUCUNE GARANTIE IMPLICITE Y COMPRIS, SANS TOUTEFOIS S'Y LIMITER, TOUTE GARANTIE IMPLICITE DE QUALITÉ MARCHANDE OU DE CONVENANCE PRÉCISE POUR UN OBJECTIF PARTICULIER. AUCUNE GARANTIE NE S'APPLIQUE APRÈS LES DÉLAIS DE LA GARANTIE APPLICABLE ÉCRITE CI-DESSUS QUANT AUX PIÈCES IDENTIFIÉES. AUCUNE AUTRE GARANTIE EXPRESSE, ÉCRITE OU VERBALE, À L'EXCEPTION DE LA GARANTIE STIPULÉE CI-DESSUS, OFFERTE PAR UN TIERS OU UN AUTRE ORGANISME NOTAMMENT UN CONCESSIONNAIRE OU UN DÉTAILLANT, CONCERNANT N'IMPORTE QUEL PRODUIT, NE SAURAIT Cub Cadet LLC. AU COURS DE LA PÉRIODE DE GARANTIE, LE RECOURS UNIQUE OFFERT EST LA RÉPARATION OU LE REMPLACEMENT DU PRODUIT COMME IL EST STIPULÉ CI-DESSUS. (CERTAINS ÉTATS ET CERTAINES PROVINCES NE PERMETTENT PAS LES LIMITATIONS SUR LA DURÉE D'UNE GARANTIE IMPLICITE, DE SORTES QUE LA LIMITATION CI-DESSUS PEUT NE PAS S'APPLIQUER À VOUS.)
2. LES CONDITIONS STIPULÉES DANS LA PRÉSENTE GARANTIE CONSTITUENT LE RECOURS UNIQUE ET EXCLUSIF DÉCOULANT DE LA VENTE DE SES PRODUITS. CUB CADET LLC NE PEUT ÊTRE TENUE RESPONSABLE POUR TOUTE PERTE OU TOUT DOMMAGE ACCIDENTEL OU INDIRECT Y COMPRIS, SANS TOUTEFOIS S'Y LIMITER, AUX DÉPENSES AFFÉRENTES AUX SERVICES DE TRANSPORT OU AUX FRAIS CONNEXES, DE LOCATION POUR REMPLACER TEMPORAIREMENT UN PRODUIT GARANTI. (CERTAINS ÉTATS ET CERTAINES PROVINCES N'AUTORISENT PAS L'EXCLUSION OU LA LIMITATION DES DOMMAGES ACCIDENTELS OU INDIRECTS. IL SE POURRAIT ALORS QUE LES EXCLUSIONS OU LIMITATIONS STIPULÉES NE S'APPLIQUENT PAS DANS VOTRE CAS.)
3. EN AUCUNE ÉVENTUALITÉ, LA VALEUR DU RECOUVREMENT NE SAURAIT ÊTRE SUPÉRIEURE À CELLE DU PRIX D'ACHAT DU PRODUIT VENDU. EN AUCUNE ÉVENTUALITÉ, LA VALEUR DU RECOUVREMENT NE SAURAIT ÊTRE SUPÉRIEURE À CELLE DU PRIX D'ACHAT DU PRODUIT VENDU. VOUS ASSUMEZ LES RISQUES ET LA RESPONSABILITÉ DES PERTES, DES DOMMAGES OU DES PRÉJUDICES SUBIS PAR VOUS OU VOS BIENS VOTRE PROPRIÉTÉ OU PAR D'AUTRES PERSONNES ET DE LEURS BIENS, QUI DÉCOULENT D'UNE UTILISATION INAPPROPRIÉE OU D'UNE INCAPACITÉ D'UTILISER LE PRODUIT.
4. Cette garantie limitée s'applique uniquement à l'acheteur initial et, sauf indication contraire dans les présentes, la période de garantie applicable débutera à la date originale d'achat du produit. Si la date d'achat initiale du produit ne peut être déterminée, la période de garantie sera établie à compter de la date de fabrication du produit, déterminée par Cub Cadet LLC, et se terminant six (6) mois après la garantie du produit applicable. Période, telle que définie ci-dessus. En aucun cas la garantie d'un Produit ne doit dépasser la période de garantie applicable.

Lois nationales en lien avec la présente garantie :

La présente garantie limitée vous donne des droits particuliers. Il se pourrait que vous ayez d'autres droits qui varient d'un état à l'autre.

Prácticas de operación seguras • Configuración • Operación • Mantenimiento •
Reparaciones • Resolución de problemas • Garantía

Cub Cadet®

MANUAL DEL USUARIO



CC3400, CC3600, CC4033

Series de lavadora a presión

⚠ ADVERTENCIA

**LEA Y SIGA TODAS LAS NORMAS DE SEGURIDAD E INSTRUCCIONES DE ESTE
MANUAL ANTES DE INTENTAR UTILIZAR ESTA MÁQUINA.
NO SEGUIR ESTAS INSTRUCCIONES PODRÍA CAUSAR LESIONES PERSONALES.**

Gracias

Gracias por comprar esta lavadora a presión. Fue cuidadosamente diseñada para brindar un rendimiento excelente cuando se utilice y se mantenga correctamente.

Lea todo el manual antes de utilizar el equipo. Le enseñará cómo configurar, operar y mantener su máquina de forma segura y fácil. Asegúrese de que usted y cualquier otra persona que utilizará la máquina siempre siga cuidadosamente las prácticas recomendadas de seguridad. El no hacerlo podría causar lesiones personales o daños materiales.

Toda la información de este manual es la más actualizada disponible en el momento de su impresión. Revise este manual frecuentemente para familiarizarse con la máquina, sus características y su operación. Tenga en cuenta que este manual del usuario puede cubrir un rango de especificaciones de productos de diferentes modelos. Las características y funciones indicadas y/o ilustradas en este manual pueden no corresponder a todos los modelos. Nos reservamos el derecho de cambiar las especificaciones del producto, diseños y equipos sin previo aviso y sin incurrir en ninguna obligación.

El fabricante del motor es el responsable de cualquier problema relacionado con el motor, con respecto a su rendimiento, potencia nominal, especificaciones, garantía y reparación. Consulte el manual del usuario/operaciones del fabricante del motor (que viene embalado separadamente en su máquina) por mayor información.

Índice

<i>Prácticas de operación seguras</i>	49	<i>Mantenimiento y ajustes</i>	64
<i>Armado y configuración</i>	56	<i>Reparación</i>	66
<i>Controles y funciones</i>	58	<i>Solución de problemas</i>	67
<i>Operación</i>	61	<i>Garantía</i>	71

Registre la información del producto

Antes de configurar y utilizar su nuevo equipo, localice la placa del modelo en el equipo y anote la información en el área suministrada a la derecha. Esta información será necesaria en caso de necesitar soporte técnico en nuestro sitio Web, en el departamento de soporte al cliente o con un agente local de servicio autorizado.

NÚMERO DE MODELO

□	□	□	□	□	□	□	□	□	□	□
---	---	---	---	---	---	---	---	---	---	---

NÚMERO DE SERIE

□	□	□	□	□	□	□	□	□	□	□
---	---	---	---	---	---	---	---	---	---	---

Registre su producto

Registre su producto en www.cubcadet.com/register. **No compartiremos ni divulgaremos la información suministrada con ningún tercero.** Lo mantendremos informado acerca de información pertinente de seguridad y le brindaremos un servicio de garantía más eficiente. El registro puede servir como comprobante de compra para el seguro en caso de inundaciones, incendios o robos.

Soporte al cliente

NO retorne la unidad al lugar de compra sin antes ponerse en contacto con un representante de soporte al cliente.

Si tiene algún problema armando este producto o si tiene alguna pregunta acerca de los controles, operación o mantenimiento de esta máquina, puede obtener ayuda de los expertos.

◇ **Llame a un representante de soporte al cliente al 1-877-282-8684**

Ce guide contient des renseignements importants que vous deviez bien saisir. Cette information porte sur VOTRE SÉCURITÉ et sur LA PRÉVENTION DE PROBLÈMES D'ÉQUIPEMENT. Afin de vous aider à identifier cette information, nous avons utilisé les symboles ci-dessous. Veuillez lire attentivement ce guide en portant une attention particulière à ces symboles.



DANGER : indique une situation dangereuse imminente qui, si elle n'est pas évitée, **causera la mort ou des blessures graves.**



AVERTISSEMENT : indique une situation potentiellement dangereuse qui, si elle n'est pas évitée, **pourrait causer la mort ou des blessures graves.**



ATTENTION : indique une situation potentiellement dangereuse qui, si elle n'est pas évitée, **peut causer des blessures mineures ou modérées.**

AVIS : indique une pratique ne posant **aucun risque de dommages corporels** mais qui par contre, si rien n'est fait pour l'éviter, **pourrait poser des risques de dommages matériels.**

PROPOSICIÓN 65 DE CALIFORNIA



AVERTISSEMENT : ce produit et son échappement peuvent vous exposer à des produits chimiques, y compris le plomb et les composés à base de plomb, et au monoxyde de carbone, qui sont reconnus par l'État de Californie pour causer le cancer, des malformations congénitales et d'autres problèmes de reproduction. Pour plus d'information, visitez le site www.P65Warnings.ca.gov

PELIGRO: Esta máquina fue construida para usarse de acuerdo con las prácticas de operación segura de este manual. Como en el caso de cualquier equipo a motor, un descuido o error por parte del operador podría causar lesiones graves. Esta máquina es capaz de amputar dedos, manos, dedos de los pies, pies y de arrojar objetos. El no seguir las instrucciones de seguridad podría causar lesiones graves e incluso la muerte.



DANGER: monoxyde de carbone. Le fonctionnement d'un moteur à l'intérieur provoque la mort en quelques minutes. L'échappement du moteur contient des niveaux élevés de monoxyde de carbone (CO), un gaz toxique, indoors et invisible. Il est possible que vous inhaliez du CO meme EN L'ABSENCE de l'odeur de l'échappement du moteur.

NE JAMAIS utiliser un moteur à l'intérieur d'une habitation, de garages, d'un vide sanitaire ou d'autres espaces partiellement clos. Ces endroits peuvent accumuler des niveaux mortels de monoxyde de carbone, L'utilisation d'un ventilateur ou l'ouverture des fenêtres et portes **NE** fournit **PAS** assez d'air frais.

- Utiliser **UNIQUEMENT** à l'extériur et loin de fenêtres, portes et évents. En effet, ces ouvertures peuvent aspirer l'échappement du moteur à l'intérieur d'un espace.

- Même lors de l'utilisation correcte du moteur, le monoxyde de carbone pourrait pénétrer dans l'habitation. **TOUJOURS** utiliser un avertisseur de CO alimenté à pile ou un avertisseur de CO de secours à pile dans la maison. **Lire et respecter toutes les directives de l'avertisseur de CO avant son utilisation.** En cas de malaise, étourdissement ou faiblesse, à tout moment, déplacer la personne à l'air frais immédiatement. Consulter un médecin. Ce sont des signes d'intoxication oxycarbonée.



AVERTISSEMENT : ne pas utiliser l'appareil avant d'avoir lu le mode d'emploi, et celui du moteur, et l'intégralité des directives de sécurité, d'utilisation et d'entretien.



DANGER : risque d'injection ou de blessure grave. **S'éloigner de la buse. Ne pas diriger le jet en direction de personnes. Ce produit ne doit être utilisé que par des opérateurs formés.**



DANGER : RISQUE D'EXPLOSION OU D'INCENDIE

CE QUI PEUT SE PRODUIRE	COMMENT L'ÉVITER
<ul style="list-style-type: none"> • Les cigarettes, étincelles, arc électrique, gaz d'échappement et des parties chaudes du moteur telles qu'un silencieux peuvent enflammer l'essence déversée et ses vapeurs. 	<ul style="list-style-type: none"> • Éteindre le moteur et le laisser refroidir avant de remplir le réservoir d'essence • Être attentif et éviter de déverser de l'essence lors du remplissage du réservoir. Éloigner la laveuse haute pression de la zone de ravitaillement avant de démarrer le moteur.
<ul style="list-style-type: none"> • Le combustible du réservoir se dilate sous l'effet de la chaleur et pourrait se solder par un déversement et un incendie ou une explosion. 	<ul style="list-style-type: none"> • Laisser environ 12,7 mm (1/2 po) de dégagement sous le bord du goulot de remplissage pour permettre l'expansion de l'essence.
<ul style="list-style-type: none"> • Le fonctionnement de la laveuse haute pression dans un milieu explosif pourrait se solder par un incendie. 	<ul style="list-style-type: none"> • Utiliser et faire le plein d'essence de l'équipement dans des zones bien dégagées de tout obstacle. Installer un extincteur adéquat dans les zones de travail pour combattre les incendies à base d'essence.
<ul style="list-style-type: none"> • Du matériel déposé contre ou près de la laveuse haute pression peut interférer avec les fonctionnalités d'aération de l'équipement et provoquer une surchauffe et l'allumage du matériel (risque d'incendie). 	<ul style="list-style-type: none"> • Ne jamais utiliser la laveuse haute pression dans une zone avec arbustes ou broussailles secs.
<ul style="list-style-type: none"> • La chaleur de l'échappement du silencieux peut endommager des surfaces peintes, faire fondre tout type de matériel sensible à la chaleur (comme du revêtement extérieur, plastique, caoutchouc, vinyle ou même le tuyau haute pression) et nuire aux plantes vivantes. 	<ul style="list-style-type: none"> • Toujours éloigner la laveuse haute pression d'au moins 1,2 m (4 pi) de toutes surfaces (telles que des maisons, voitures, ou des plantes vivantes) qui pourraient être endommagées par la chaleur s'échappant du silencieux.
<ul style="list-style-type: none"> • De l'essence mal entreposée pourrait provoquer un allumage (incendie) accidentel. Ranger l'essence de façon sécuritaire pour en empêcher l'accès aux enfants et à toutes autres personnes non qualifiées. 	<ul style="list-style-type: none"> • Entreposer l'essence dans un contenant homologué par la Loi sur la santé et la sécurité du travail dans un emplacement sécuritaire loin de la zone de travail.
<ul style="list-style-type: none"> • L'utilisation d'acides, de produits chimiques toxiques ou corrosifs, de poisons, d'insecticides ou de toute sorte de solvant inflammable dans ce produit pourrait provoquer des blessures graves ou la mort. 	<ul style="list-style-type: none"> • Ne pas vaporiser des liquides inflammables.



DANGER : RISQUE D'ASPHYXIE

CE QUI PEUT SE PRODUIRE	COMMENT L'ÉVITER
<ul style="list-style-type: none"> Respirer les vapeurs d'échappement provoquera de graves blessures voire, un décès ! Les gaz d'échappement des moteurs contiennent du monoxyde de carbone, un gaz inodore et mortel. 	<ul style="list-style-type: none"> Utiliser la laveuse haute pression dans une zone bien aérée. Éviter les endroits clos comme les garages, les sous-sols, etc. Ne jamais utiliser l'appareil dans un endroit habité par des hommes ou des animaux.
<ul style="list-style-type: none"> Certains liquides nettoyants contiennent des substances pouvant provoquer des blessures à la peau, aux yeux ou au système respiratoire. 	<ul style="list-style-type: none"> Utiliser uniquement des liquides nettoyants spécialement recommandés pour les laveuses haute pression. Suivre les recommandations des fabricants. Ne pas utiliser de produit à blanchir au chlore ou tout autre composé corrosif.



DANGER : RISQUE D'INJECTION ET DE LACÉRATION

CE QUI PEUT SE PRODUIRE	COMMENT L'ÉVITER
<ul style="list-style-type: none"> Votre laveuse haute pression fonctionne à des pressions de liquides et des vitesses suffisamment élevées pour pénétrer la peau de l'homme et animale, ce qui pourrait se solder par une amputation ou autre blessure grave. Des fuites provoquées par des raccords lâches ou des tuyaux usés ou endommagés peuvent se solder par des blessures par injection. NE PAS TRAITER UN INJECTION DE LIQUIDE COMM UNE SIMPLE COUPURE ! Consulter un médecin immédiatement ! 	<ul style="list-style-type: none"> Inspecter périodiquement le tuyau haute pression. Remplacer immédiatement le tuyau s'il est endommagé, usé, s'il a fondu en contact avec le moteur ou s'il démontre un signe de fissure, des bulles, des trous d'épingle ou tout autre fuite. Ne jamais saisir un tuyau haute pression qui fuit ou est endommagé. Ne jamais toucher, saisir ou essayer de couvrir un trou minuscule ou tout autre fuite similaire sur le tuyau haute pression. Le jet d'eau EST sous haute pression et PÉNÉTRERA la peau. Ne jamais mettre les mains devant l'embouchure. Éloigner le jet, ne pas le diriger vers soi-même ou autrui. S'assurer que le tuyau et les raccords sont serrés et en bon état. Ne jamais s'agripper au tuyau ou aux raccords en cours de fonctionnement. Ne pas mettre le tuyau en contact avec le silencieux. Ne jamais attacher ou retirer le tube ou les raccords du tuyau avec le système sous pression. Si une lance ou un pistolet de recharge est utilisé avec cette laveuse à pression, NE PAS utiliser une lance et/ou une combinaison lance et pistolet dont la longueur est inférieure à celle des lance et pistolet fournis avec cette laveuse à pression; la mesure se fait de l'extrémité de la buse à la détente du pistolet.
<ul style="list-style-type: none"> Il y a risque de blessures si la pression n'est pas réduite avant d'essayer de procéder à un entretien ou un démontage. 	<ul style="list-style-type: none"> Pour décompresser le système, éteindre le moteur, fermer l'approvisionnement en eau et enclencher la détente du pistolet jusqu'à l'arrêt complet de l'écoulement d'eau. Utiliser uniquement des accessoires de classement égal ou supérieur à celui de la laveuse haute pression.



DANGER : RISQUE DE BLESSURE PAR JET

CE QUI PEUT SE PRODUIRE	COMMENT L'ÉVITER
<ul style="list-style-type: none"> Un jet de liquide à haute vitesse peut briser des objets et projeter les éclats à haute vitesse. 	<ul style="list-style-type: none"> Toujours porter des lunettes de sécurité conformes à la norme ANSI Z87.1 Porter des vêtements protecteurs pour se protéger de jets accidentels. Ne jamais diriger la lance ou le jet vers une personne ou des animaux.
<ul style="list-style-type: none"> Des objets légers ou mal fixés peuvent se transformer en projectiles dangereux. 	<ul style="list-style-type: none"> Toujours fixer solidement le verrou de la détente lorsque le tube pulvérisateur est inutilisé pour empêcher tout fonctionnement accidentel. Ne jamais fixer, de façon permanente, la détente en position arrière (ouverte).



DANGER: RISK OF UNSAFE OPERATION

CE QUI PEUT SE PRODUIRE	COMMENT L'ÉVITER
<ul style="list-style-type: none"> Une utilisation dangereuse de la laveuse haute pression pourrait provoquer de graves blessures, voire son propre décès ou celle d'autres personnes. 	<ul style="list-style-type: none"> Ne pas utiliser de produit à blanchir au chlore ou tout autre composé corrosif. Se familiariser avec le fonctionnement et les commandes de la laveuse haute pression. Tenir la zone de travail exempte de toutes personnes, animaux et obstacles. Ne pas utiliser le produit en cas de fatigue ou sous l'emprise d'alcool ou de drogues. Rester vigilant en tout temps. Ne jamais rendre inopérant les caractéristiques de sécurité du produit. Ne pas utiliser l'appareil avec des pièces manquantes, brisées ou non autorisées. Ne jamais laisser le tube pulvérisateur sans surveillance lors du fonctionnement de l'appareil.
<ul style="list-style-type: none"> Suivre la procédure de démarrage correcte pour éviter l'effet de rebond moteur qui provoquerait ainsi une blessure grave à la main ou au bras. 	<ul style="list-style-type: none"> Si le moteur ne démarre pas après deux tentatives, appuyer sur la détente du pistolet pour décompresser la pompe. Tirer délicatement la corde du démarreur jusqu'à obtention d'une résistance. Puis tirer rapidement sur celui-ci pour éviter l'effet de rebond moteur et empêcher toute blessure à la main ou au bras.
<ul style="list-style-type: none"> Le pistolet et le tube de pulvérisation sont des outils de nettoyage puissants qui ressemblent à un jouet pour un enfant. 	<ul style="list-style-type: none"> Garder la laveuse haute pression hors de portée des enfants en tout temps.
<ul style="list-style-type: none"> Le pistolet et le tube de pulvérisation réagissent à la pression du jet et provoqueront un effet de rebond qui pourrait faire glisser, ou tomber, l'opérateur ou rediriger le jet. Une maîtrise imparfaite du pistolet et de la lance peut provoquer des blessures à soi-même et à autrui. 	<ul style="list-style-type: none"> Ne pas trop tendre les bras ou se tenir debout sur une surface instable. Ne pas utiliser une laveuse haute pression debout sur une échelle. Saisir solidement à deux mains le pistolet/tube de pulvérisation. S'attendre à un effet de rebond lors de l'enclenchement de la détente.



DANGER : RISQUE DE BLESSURE OU DE DOMMAGE À LA PROPRIÉTÉ LORS DU TRANSPORT OU DU RANGEMENT

CE QUI PEUT SE PRODUIRE	COMMENT L'ÉVITER
<ul style="list-style-type: none"> Il y a un risque de fuite ou de déversement d'essence ou d'huile qui pourrait se solder par un incendie ou des problèmes respiratoires, des blessures graves, voire la mort. Des fuites d'essence ou d'huile endommageront les tapis, peinture ou toutes autres surfaces de véhicules ou de remorques. Il est possible que de l'huile remplisse le cylindre et endommage le moteur si l'appareil n'est pas rangé ou transporté à la verticale. 	<ul style="list-style-type: none"> Si la laveuse haute pression est dotée d'une soupape d'arrêt, FERMER la soupape d'arrêt avant le transport pour éviter toute fuite d'essence. S'il n'y a pas de soupape d'arrêt, purger l'essence du réservoir avant le transport. Transporter l'essence uniquement dans un contenant homologué par la Loi sur la santé et la sécurité du travail. Toujours installer la laveuse haute pression sur un revêtement protecteur lors du transport pour protéger le véhicule de tout dommage de fuites. Toujours transporter et ranger l'appareil à la verticale. Retirer immédiatement la laveuse haute pression du véhicule dès l'arrivée à destination.



DANGER : RISQUE DE CHOC ÉLECTRIQUE

CE QUI PEUT SE PRODUIRE	COMMENT L'ÉVITER
<ul style="list-style-type: none"> Un jet en direction de prises électriques ou d'interrupteurs ou tout objet branché à un circuit électrique pourrait se solder par un choc électrique. 	<ul style="list-style-type: none"> Débrancher tout produit fonctionnant à l'électricité avant d'essayer de le nettoyer. Éloigner le jet des prises électriques et interrupteurs.



DANGER : RISQUE DE BRÛLURE CHIMIQUE

CE QUI PEUT SE PRODUIRE	COMMENT L'ÉVITER
<ul style="list-style-type: none"> L'utilisation d'acides, de produits chimiques toxiques ou corrosifs, de poisons, d'insecticides, ou de tout type de solvant inflammable avec le produit risque de se solder par des blessures graves, voire la mort. 	<ul style="list-style-type: none"> Ne pas pulvériser d'acides, d'essence, de kérosène ou toute autre matière inflammable avec ce produit. Utiliser uniquement des détergents domestiques, des nettoyants et des dégraissants recommandés avec la laveuse haute pression. Porter des vêtements protecteurs pour protéger les yeux et la peau contre le contact avec les matériaux sous pression.



AVERTISSEMENT : RISQUE D'ÉCLATEMENT

CE QUI PEUT SE PRODUIRE	COMMENT L'ÉVITER
<ul style="list-style-type: none"> Des pneus surgonflés pourraient provoquer des blessures graves et des dommages à la propriété. 	<ul style="list-style-type: none"> Utiliser un manomètre pour vérifier la pression des pneus avant chaque utilisation et lors du gonflage; consulter le flanc de pneu pour obtenir la pression correcte. <p>REMARQUE : des réservoirs d'air, des compresseurs et d'autres appareils similaires utilisés pour gonfler les pneus peuvent remplir de petits pneus à ces pressions très rapidement. Régler le régulateur de pression d'air à une pression moindre que celle indiquée sur le pneu. Ajouter l'air par petite quantité et utiliser fréquemment le manomètre pour empêcher un surgonflage.</p>
<ul style="list-style-type: none"> Tout liquide pulvérisé à haute vitesse directement sur les flancs des pneus (comme ceux que l'on retrouve sur les voitures, remorques et autres véhicules semblables) risque d'endommager les flancs et d'entraîner des blessures graves. 	<ul style="list-style-type: none"> Avec les laveuses haute pression cotées au-dessus de 11032 kPa (1 600 PSI), utiliser le jet en éventail le plus large (buse de 40°) et maintenir le jet à au moins 200 mm (8 po) des flancs des pneus. Ne pas diriger le jet directement sur le joint séparant le pneu et la jante.



AVERTISSEMENT : ATTENTION SURFACES CHAUDES

CE QUI PEUT SE PRODUIRE	COMMENT L'ÉVITER
<ul style="list-style-type: none"> Le contact de surfaces chaudes comme les composants d'échappement moteur, pourrait provoquer des brûlures graves. 	<ul style="list-style-type: none"> En cours de fonctionnement, ne toucher que les surfaces de commande de la laveuse haute pression. Tenir en tout temps les enfants à l'écart de la laveuse haute pression. Ils n'ont pas assez de jugement pour reconnaître les dangers inhérents au produit.



AVERTISSEMENT : RISQUE DE BLESSURE EN SOULEVANT LE PRODUIT

AVERTISSEMENT : RISQUE DE BLESSURE EN SOULEVANT LE PRODUIT	HOW TO PREVENT IT
<ul style="list-style-type: none"> Serious injury can result from attempting to lift too heavy an object. 	<ul style="list-style-type: none"> The pressure washer is too heavy to be lifted by one person. Obtain assistance from others before lifting.

No modifique el motor

Para evitar lesiones graves o la muerte, no modifique el motor de ninguna manera. Modificar el regulador del motor podría hacer que el motor se salga de control y que la máquina funcione a velocidades inseguras. Nunca modifique los ajustes de fábrica del regulador del motor.

Notificación acerca de las emisiones

Los motores certificados en cumplir con las reglamentaciones de emisiones de California y la EPA federal para SORE (vehículos especiales pequeños) están certificados para funcionar con gasolina normal sin plomo y pueden incluir los siguientes sistemas de control de emisiones: Modificación del motor (EM), catalizador de oxidación (OC), inyección de aire secundario (SAI) y catalizador de tres vías (TWC) si vienen equipados.

Supresor de chispas



¡ADVERTENCIA! Esta máquina está equipada con un motor de combustión interna y no debe usarse en o cerca de un terreno natural cubierto de bosque o cubierto de hierba, a menos que el sistema de escape del motor esté equipado con un supresor de chispas que cumpla con las leyes locales o estatales (si corresponde).

Si utiliza un supresor de chispas, el operario deberá mantenerlo en perfecto estado de funcionamiento.

Su agente de servicio autorizado del motor más cercano tiene supresores de chispas disponibles para instalar en el silenciador.



ADVERTENCIA: Su responsabilidad - Restrinja el uso de este equipo a motor a personas que puedan leer, comprender y seguir las advertencias e instrucciones de este manual y de la máquina.

¡CONSERVE ESTAS INSTRUCCIONES!

Símbolos de seguridad

Esta página muestra y describe los símbolos de seguridad que pueden aparecer en este producto. Lea, comprenda y siga todas las instrucciones en la máquina antes de intentar armarla y utilizarla.

Símbolo	Descripción
	LEA LOS MANUALES DEL USUARIO Lea, comprenda y siga todas las instrucciones de los manuales antes de intentar armarla y utilizarla.
	PELIGRO - RIESGO DE INCENDIO O EXPLOSIÓN. Apague el motor antes de agregarle combustible. Mantenga el área libre de materiales combustibles. No rocíe ningún líquido inflamable.
	PELIGRO - RIESGO RESPIRATORIO Los gases de escape del motor pueden causar la muerte. Sólo para uso en exteriores. Trabaje en un área bien ventilada.
	PELIGRO - RIESGO DE INYECCIÓN DE FLUIDO. ¡El líquido podría penetrar la piel y causar heridas serias que requieran tratamiento médico inmediato!
	PELIGRO - RIESGO DE DAÑOS POR ROCÍO. El rocío puede impulsar objetos. Use siempre gafas protectoras aprobadas por ANSI Z87.1.
	PELIGRO - RIESGO DE QUEMADURA QUÍMICA. Nunca rocíe químicos ácidos, corrosivos o tóxicos. Use únicamente limpiadores diseñados para lavadoras a presión.
	PELIGRO - RIESGO DE USO INSEGURO. Mantenga a los niños alejados de este equipo.
	PELIGRO - RIESGO DE USO INSEGURO. La pistola tiene retroceso - Sosténgala con ambas manos. No se extienda de más ni se pare sobre soportes inestables. Mantenga una buena superficie de apoyo y un buen equilibrio todo el tiempo.
	PELIGRO - RIESGO DE SUPERFICIES CALIENTES. Evite el contacto con los componentes calientes del escape del motor. No permita que las mangueras entren en contacto con el silenciador caliente del motor durante y luego del uso.
	PELIGRO - RIESGO DE LESIONES. PARTES MÓVILES. NO LA USE SIN LA CUBIERTA INSTALADA.
	PELIGRO - RIESGO DE ESTALLIDO DE NEUMÁTICO. Infle los neumáticos lentamente hasta la presión indicada en los mismos. Lea el manual de instrucciones.
	PELIGRO - RIESGO DE LESIONES. Revise la manguera de alta presión antes de cada uso y reemplácela si está dañada.
	PELIGRO - RIESGO DE LESIONES. Revise la manguera de alta presión antes de cada uso y reemplácela si está dañada.



ADVERTENCIA: Su responsabilidad - Restrinja el uso de este equipo a motor a personas que puedan leer, comprender y seguir las advertencias e instrucciones de este manual y de la máquina.

¡CONSERVE ESTAS INSTRUCCIONES!

Contenido de la caja

- Una lavadora a presión
- Un manual del usuario de la lavadora a presión
- Un manual del usuario del motor
- Una manija
- Una manguera de alta presión
- Una varilla rociadora de conexión rápida
- Una pistola rociadora
- Cinco boquillas de conexión rápida
- Una botella de aceite

Armado

AVISO: Esta unidad viene sin gasolina ni aceite en el motor. Colóquela gasolina y aceite como indica el manual del motor ANTES de utilizar su lavadora a presión.

AVISO (CC3400/CC3600): La bomba de esta unidad no requiere mantenimiento y no hay que agregarle aceite. Si tiene algún problema con la bomba, llame inmediatamente a un representante de soporte al cliente al (800) 965-4CUB.

NOTICE (CC4033) La bomba de alta presión se llenó con aceite en la fábrica. Controle siempre el nivel de aceite antes de usar la unidad (consulte la sección Mantenimiento y ajustes para obtener más información).

Manija

1. Faites glisser la poignée sur le cadre et le fixer avec les boulons de selle et les boutons. Ver la Figure 3-1.

AVIS : Risque de blessures corporelles. Ne pas placer les mains entre le module et le cadre pour éviter de se pincer les mains.

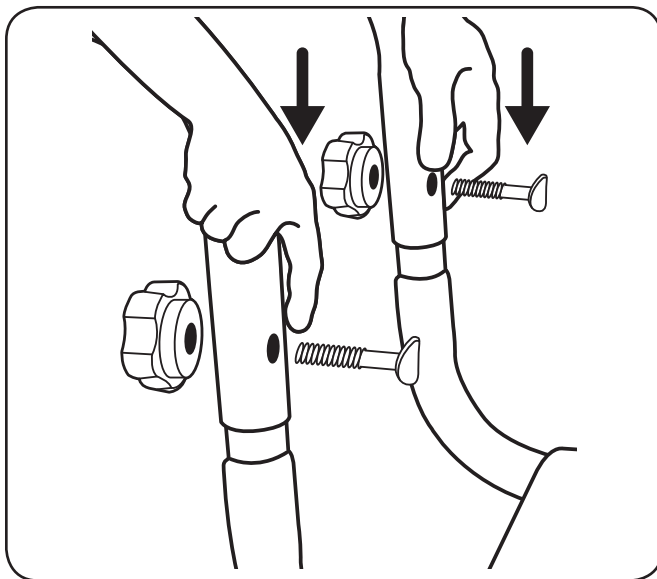

Figure 3-1

Boquillas

1. Retirer du sac plastique les buses colorées à changement rapide et les insérer dans le porte-buse. Les couleurs des buses correspondent aux couleurs sur sur le panneau. Ver la Figure 3-2.

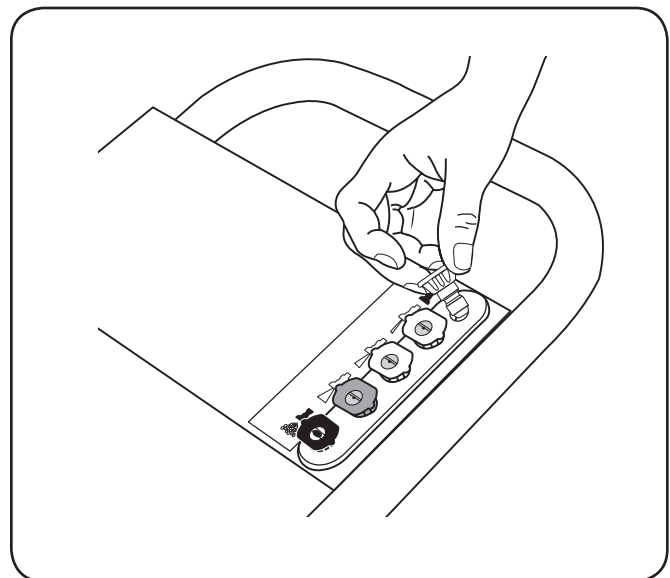

Figure 3-2

Varilla para la pistola

1. Attachez la lance au pistolet et bien serrer. Ver la Figure 3-3.

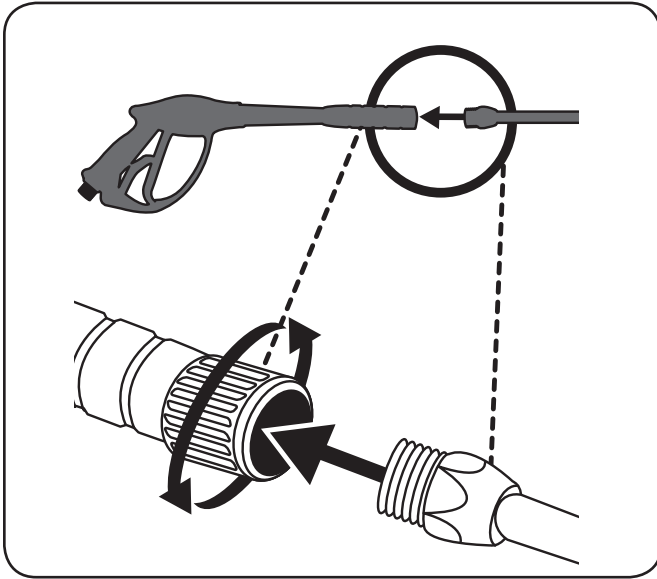

Figure 3-3

Manguera para la pistola

1. Attach high pressure hose to gun. Tighten securely. Ver la Figure 3-4.

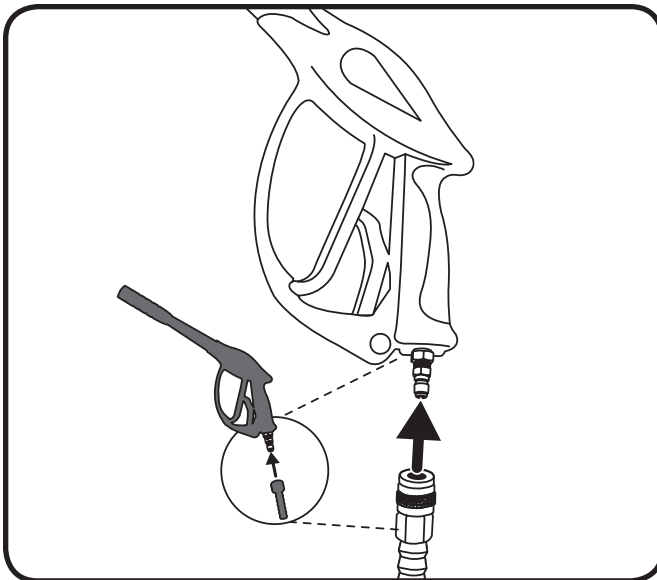

Figure 3-4

Configuración

Agregar gasolina y aceite

Consulte el manual separado del usuario del motor por información adicional acerca del motor.

2. Agregue el aceite suministrado antes de encender la unidad por primera vez.
3. Coloque gasolina en el motor como lo indica el manual separado del usuario del motor.



ADVERTENCIA: Tenga mucho cuidado al manipular gasolina. La gasolina es extremadamente inflamable y sus vapores son explosivos. Nunca le cargue combustible a la máquina en el interior o mientras el motor esté caliente o funcionando. Apague los cigarrillos, cigarros, pipas o cualquier otra fuente de ignición.

Características de operación de la lavadora a presión

Bomba de alta presión

Incrementa la presión del suministro de agua.

Motor

Acciona la bomba de alta presión. Consulte el manual del usuario del motor.

Manguera de alta presión

Lleva el agua a presión desde la bomba a la pistola y el tubo aplicador.

PSI

Pounds per Square Inch. Lb/Pulg². Es una unidad de medida para la presión del agua. Equivale a 49 pascales.

GPM

Galones por minuto. Es la unidad de medida para el flujo de agua. Algunas veces listado como L/min (litros x minuto).

CU

(Unidades de limpieza) GPM multiplicadas por PSI lpm x kPa = Unidades limpiadoras.

Modo de Derivación

Permite que el agua recircule dentro de la bomba cuando el gatillo no está presionado. Esta característica permite al operador el liberar el gatillo y reacomodarse sin necesidad de tener que apagar el motor en cada movimiento de limpieza.

AVISO: No permita que la unidad funcione durante más de dos minutos sin que el gatillo de la pistola esté presionado. Esto podría causar un sobrecalentamiento y daños a la bomba. Cuando la temperatura dentro de la bomba se eleva demasiado, la válvula de descarga térmica se abre y libera un chorro de agua de la bomba para reducir la temperatura interna. La válvula se cierra por sí misma después de esto.

La Válvula térmica de Alivio

Cuando la temperatura dentro de la bomba sube demasiado alto, esta válvula abrirá y soltará un chorro de agua en un esfuerzo de bajar la temperatura dentro de la bomba. La válvula entonces cerrará.

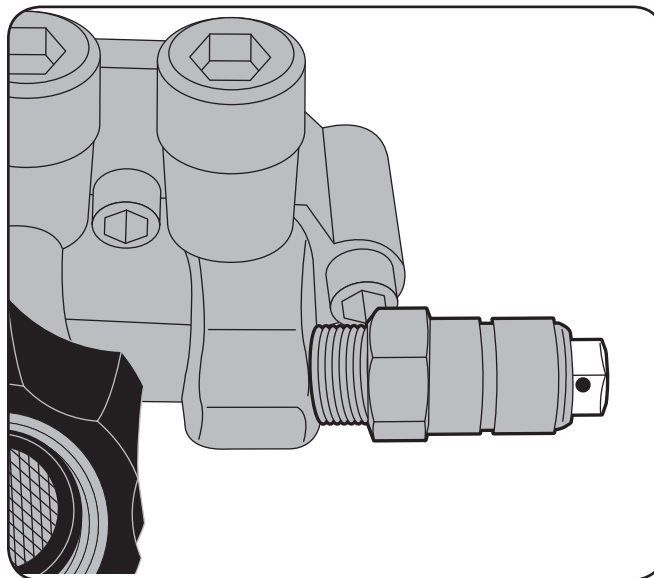

Figure 4-1

Pistola rociadora

Se conecta al tubo aplicador para controlar el volumen del flujo del agua, su dirección y la presión. Solo el modelo CC4033 está equipado con el ajuste de presión Dial-N-Wash y la manija lateral.

Varillas pulverizadoras

Permite que el usuario cambie rápidamente las boquillas de alta presión. Consulte las instrucciones "Cómo utilizar la varilla rociadora" en la sección de Controles y funciones.

Manga de sifon de detergente (no mostrado)

Alimenta los agentes limpiadores dentro de la bomba para mezclarlos con el agua. Vea las instrucciones "Cómo emplear productos químicos y solventes para limpieza" en la sección Controles y funciones.

Sistema de inyección de detergente

Mezcla limpiadores o solventes con el agua para mejorar la efectividad de la limpieza.

Suministro de agua

Todas las lavadoras a presión deben tener un suministro de agua. Los requerimientos mínimos para el suministro del agua son 19 L/min a 138 kPa (5 GPM a 20 PSI). Si votre source d'eau est un puits, la longueur du boyau d'arrosage doit être limitée à 9 m (30 pi).



AVERTENCIA: Para reducir la posibilidad de contaminación proteja siempre el sistema contra la contracorriente cuando realice una conexión al sistema de agua potable.

Características de operación de la lavadora a presión

Regulación de la presión

La presión viene regulada de fábrica con el objeto de lograr la presión óptima para la limpieza. Si usted necesitase reducir la presión, podrá hacerlo con los siguientes métodos:

1. Retírese de la superficie por lavarse. Cuanto más alejado usted se encuentre, menor presión habrá sobre la superficie a lavarse.
2. **CC3400/CC3600-** Cambie a la boquilla de 40° (blanca). Esta boquilla libera un flujo de agua potente y un patrón de pulverización más ancho. Consulte la sección "Boquillas para la varilla pulverizadora".
- **CC4033 – Use Dial-N-Wash para aumentar y disminuir la presión.** Consulte el párrafo "Ajuste de Dial-N-Wash".

AVISO: NO intente incrementar la presión de la bomba. Una graduación superior a la que trae de fábrica puede dañar la bomba.

Ajuste de Dial-N-Wash (CC4033)

3. Elija la boquilla de alta presión adecuada (0°, 15°, 25° ó 40°) para el trabajo a ser realizado. Consulte "Cómo usar la varilla rociadora".
4. Dial-N-Wash se despacha en el ajuste máximo de presión, con la barra de presión máxima alineada con la flecha en el cuello según muestra.
5. Girando Dial-N-Wash en sentido antihorario hasta que pare lo pone en el ajuste mínimo de presión, con la flecha alineada con la barra de presión mínima según muestra.
6. Ajuste la presión girando Dial-N-Wash en sentido horario para subir la presión o en sentido antihorario para bajar la presión, alineando la flecha con la barra de presión deseada en Dial-N-Wash.

NOTA: Para aplicar productos químicos instale la boquilla negra de baja presión y gire el Dial-N-Wash a la posición de MAX.

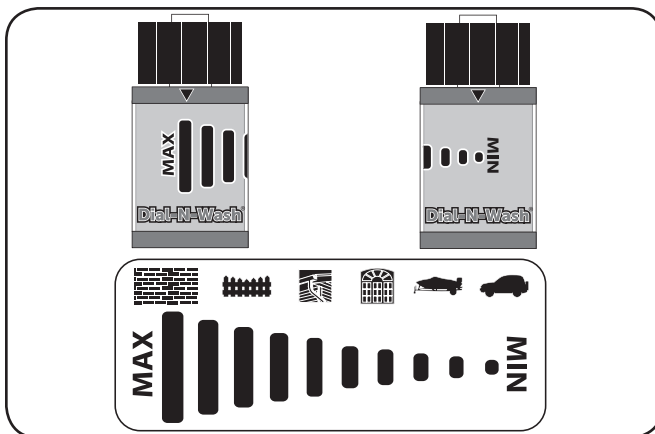

Figure 4-2

Cómo utilizar el tubo aplicador

Las boquillas para la varilla pulverizadora están guardadas en el soporte para boquillas en el ensamblado del panel. Los colores del panel identifican la ubicación de la boquilla y el patrón de pulverización. Consulte el cuadro siguiente a fin de elegir la boquilla correcta para el trabajo por realizar.

Color de la Boquilla	Patrón (Abanico) de Rociado	Usos	Superficies *
Rojo	0° 	gran capacidad de localización para limpiar manchas en superficies difíciles y sin pintar o para alcanzar áreas elevadas	hormigón o metal sin pintar NO usar en madera
Amarillo	15° 	limpieza intensa de superficies difíciles y sin pintar	parrillas, entradas de automóviles, sendas de ladrillo u hormigón, estuco o ladrillo sin pintar
Verde	25° 	boquilla estándar de limpieza para la mayoría de las aplicaciones	herramientas de jardinería, muebles de patio, paredes sin pintar, estuco, canaletas y aleros, superficies de concreto y ladrillo
Blanco	40° 	limpieza de superficies pintadas o delicadas	Automóviles/ vehículos recreativos, embarcaciones, madera, estuco y ladrillo pintado, vinilo, revestimiento exterior pintado
Negro	baja presión 	se aplica una solución de limpieza	la pulvérisation à faible pression est sécuritaire pour toutes les surfaces. toujours vérifier la compatibilité des solutions nettoyantes avant leur utilisation.

* **AVISO:** El chorro de alta presión de la lavadora puede dañar superficies como: madera, vidrio, pintura de automóviles, molduras y decoraciones de automóviles y objetos delicados tales como flores y arbustos. Antes de rociar, examine el objeto a lavarse para asegurarse que sea lo suficientemente robusto como para que no se dañe con la fuerza del chorro.

Cambio de las Boquillas de la Varilla Pulverizadora



DANGER: Riesgo de inyección de líquido. No dirija el flujo de agua hacia personas, piel y ojos desprotegidos, ni animales o mascotas. Se producirán lesiones graves.



ADVERTENCIA: Los objetos despedidos podrían causar lesiones graves. NO intente cambiar las boquillas mientras la lavadora a presión está funcionando. Apague el motor antes de hacerlo.

7. Tire el acople de conexión rápida hacia atrás e inserte la boquilla. Ver la Figure 4-2.
8. Libere el acople y gire la boquilla para asegurarse de que está asegurada dentro del acople.



ADVERTENCIA: Los objetos despedidos podrían causar lesiones graves. Asegúrese de que la boquilla esté completamente insertada en el adaptador de conexión rápida y que el anillo a presión de conexión rápida esté totalmente trabado (hacia adelante) antes de oprimir el disparador de la pistola.

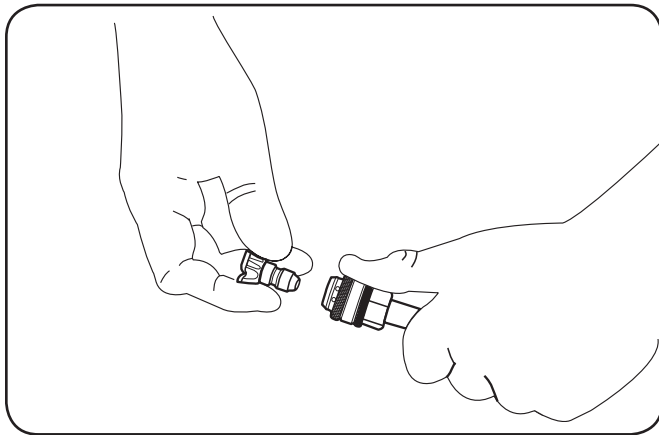

Figure 4-3

Cómo emplear productos químicos y solventes para limpieza

El empleo de productos químicos o solventes para limpieza es una operación de baja presión.

NOTA: Utilice solamente jabones y productos químicos diseñados para el uso en lavadoras a presión. No use blanqueadores.

Aplicación de productos químicos:

1. Verifique que la manguera del sifón de detergente esté colocada en el conector arponado ubicado cerca de la conexión de la manguera de alta presión de la bomba, como se muestra. Ver la Figure 4-3.
2. Coloque el otro extremo de la manga de sifón de detergente (con su filtro instalado) dentro del contenedor del producto químico o solución de limpieza.

NOTA: Se usa 3,8 litros de solución química limpiadora por cada 26,5 litros de agua que se bombea.

3. **CC3400/CC3600** – Instale la boquilla de baja presión (negra) en el acople de conexión rápida del tubo aplicador. Vea "Cómo utilizar la varilla rociadora" en esta sección.
CC4033 – Instale la boquilla de baja presión (negra) en el acople de conexión rápida del tubo aplicador y gire el Dial-N-Wash al ajuste de presión MAX como se muestra. Vea "Cómo utilizar la varilla rociadora" en esta sección.

NOTA: Para aplicar productos químicos instale la boquilla negra de baja presión y gire el Dial-N-Wash a la posición de MAX.

4. Luego de usar productos químicos, coloque la manga de sifón de un recipiente con agua limpia y succiónela a través del sistema de inyección química, a fin de enjuagar el sistema completamente. Las bombas dañadas por productos químicos no serán cubiertas por la garantía.

NOTA: Los productos químicos y los jabones no se expulsarán si la boquilla negra para jabón no está instalada en la varilla pulverizadora.

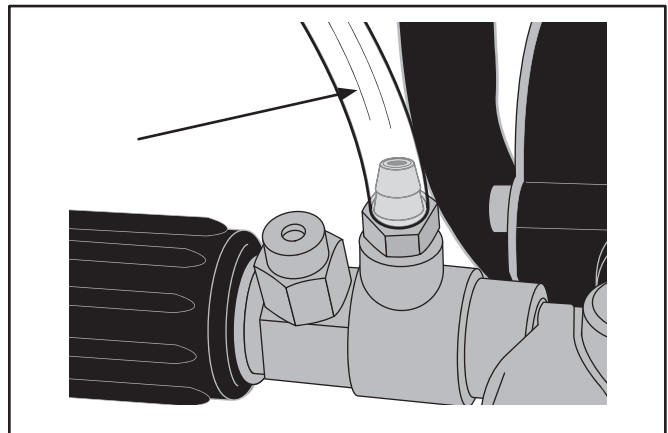

Figure 4-4

ARRANQUE



WARNING: Para reducir el riesgo de lesión, lea los manuales de instrucciones de la lavadora a presión y del motor antes de poner en marcha la unidad.



PELIGRO: Riesgo de inyección de líquido y laceración Cuando utilice la configuración de alta presión, NO permita que el pulverizador entre en contacto con personas, piel y ojos desprotegidos, ni con animales o mascotas. Se producirán lesiones graves.

- Su lavadora opera el líquido con una presión y velocidad lo suficientemente altas como para penetrar la carne humana y animal, y esto podría provocar una amputación u otra lesión grave. Las pérdidas causadas por accesorios sueltos o mangueras dañadas pueden provocar lesiones por inyección. **NO TRATE LA INYECCIÓN DE LÍQUIDO COMO SI FUERA UN SIMPLE CORTE.** Consulte a un médico de inmediato.



PELIGRO: Monóxido de carbono. Usar un motor en interiores lo matará en minutos. El escape del motor contiene altos niveles de monóxido de carbono (CO), un gas venenoso que no puede ver ni oler. Puede estar inhalando CO aún si no huele los gases del escape del motor.

- La inhalación de vapores de escape causará lesiones graves o la muerte. El escape del motor contiene monóxido de carbono, un gas inodoro que es fatal.
- Opere la lavadora a presión en un área bien ventilada. Evite los lugares cerrados como garajes, sótanos, etc.
- Nunca opere la unidad en un lugar en el que haya otras personas o animales.



AVERTENCIA: Riesgo de incendio, asfixia y quemadura. Nunca llene el tanque de combustible cuando el motor esté encendido o caliente. No fume mientras llena el tanque.

- NUNCA llene el tanque de combustible por completo. Llene el tanque hasta 12,7 mm (1/2") por debajo de la parte inferior del cuello de llenado, a fin de brindar espacio para la expansión del combustible. Limpie cualquier derrame de combustible del motor y el equipo antes de poner en marcha el motor.

- NO deje que las mangueras entren en contacto con el silenciador del motor, que estará muy caliente, durante o inmediatamente después de usar la lavadora a presión. La garantía NO cubrirá el daño a las mangueras que se produzca por el contacto con superficies muy calientes del motor.

AVISO: Riesgo de daño a la propiedad. Nunca tire de la manguera de suministro de agua para mover la lavadora a presión. Esta acción podría dañar la manguera y/o la entrada de la bomba.

- NO use agua caliente, sólo agua fría.
- NUNCA cierre el suministro de agua mientras el motor de la lavadora a presión esté encendido, esto dañaría la bomba.
- NO detenga la pulverización de agua durante más de dos minutos por vez. La bomba opera en modo de derivación cuando no se presiona el disparador de la pistola pulverizadora. Si la bomba queda en modo de derivación durante más de dos minutos, sus componentes internos podrían dañarse.

Si no comprende estas precauciones, llame a nuestro departamento de servicio al cliente.

Consulte el manual del motor por ayuda acerca del motor.

1. En una zona bien ventilada externa, agregue gasolina nueva, de alta calidad, sin plomo, identificada en el surtidor de combustible con 86 octanos o más. No llene en exceso. Limpie cualquier derrame de combustible del motor y del equipo antes de poner el motor en marcha. Refer to the Engine Operator's manual packed with your pressure washer for instructions.



AVISO: Utilice a combustibles que contengan más de 10% de etanol no están aprobado para su uso en este producto por reglamentos de la EPA y puede dañar la unidad y anular la garantía.

2. Consulte el manual del usuario del motor que viene con su lavadora a presión por las instrucciones.
3. (CC4033): Revise el nivel de aceite de la bomba. El nivel de aceite debe llegar al punto en el centro de la mirilla. Consulte el apartado "Bomba" en "Mantenimiento y ajustes". (CC3400/CC3600): La bomba de esta unidad no requiere mantenimiento y no hay que agregarle aceite.
4. Conecte la manguera de agua a la fuente de agua. Abra la fuente de agua para quitarle todo el aire a la manguera. Cuando haya un flujo de agua constante, apague la fuente de agua.

- Verifique que la malla del filtro esté en la entrada de agua de la bomba.

NOTA: El cono hacis afuera. Ver la Figure 5-1

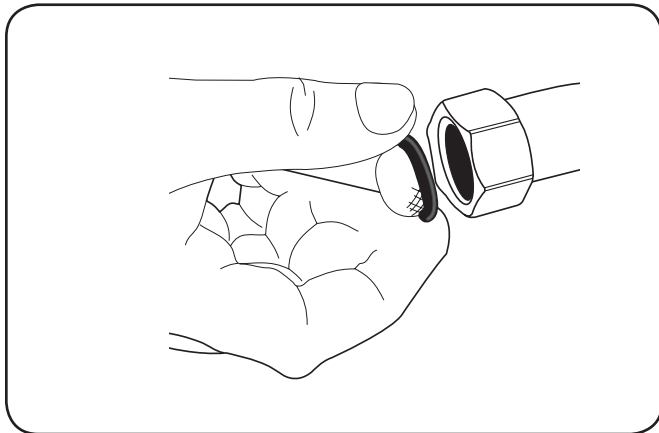

Figure 5-1

- Conecte el suministro de agua a la entrada de la bomba. Ver la Figure 5-2.

NOTA: El agua suministrada debe tener un promedio de 19 L/min a 138 kPa (5 GPM a 20 PSI)

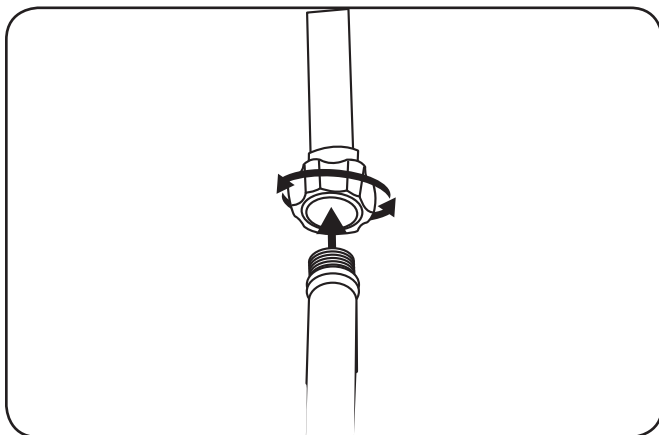

Figure 5-2

- Conecte la manguera de alta presión a la salida de la bomba. Ver la Figure 5-3.



AVERTENCIA: Para reducir la posibilidad de contaminación proteja siempre el sistema contra la contracorriente cuando realice una conexión al sistema de agua potable.

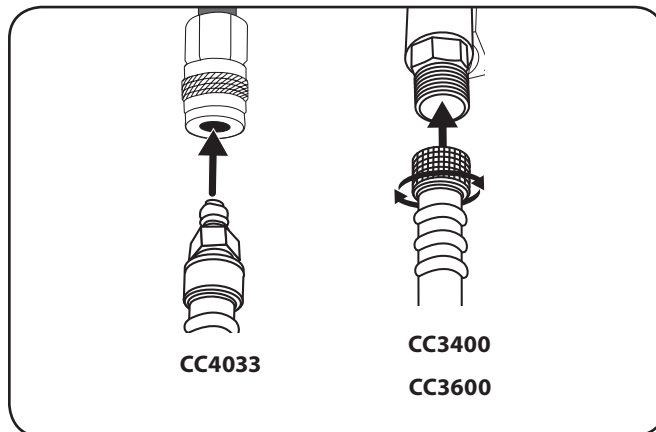

Figure 5-3

- Elija la boquilla correcta para el trabajo a realizar. Consulte las instrucciones “Cómo utilizar la varilla rociadora” en la sección de Controles y funciones.

NOTA: Si utilizará un producto químico o una solución de limpieza, consulte las instrucciones “Cómo emplear productos químicos y solventes para limpieza” en la sección Controles y funciones.

- Abra el suministro de agua.

AVISO: Riesgo de daño a la propiedad. La acción contraria podría dañar la bomba.

- Elimine todo el aire de la bomba y la manguera de alta presión presionando el disparador hasta que haya un flujo constante de agua.
- Ponga el motor en marcha. Consulte el manual del usuario del motor que viene con su lavadora a presión por las instrucciones.



AVERTENCIA: Riesgo de operación insegura. Si el motor no arranca después de halar dos veces, apriete el disparador de la pistola para aliviar la presión de la bomba. Hale del cable de arranque lentamente hasta sentir cierta resistencia. Entonces, hale de él rápidamente para evitar el retroceso y que se produzcan lesiones en las manos o los brazos.

NOTA: Si el nivel de aceite del motor es bajo, el motor no arrancará. Si el motor no arranca, controle el nivel de aceite y agregue aceite según sea necesario.

12. Presione el gatillo de la pistola para iniciar el flujo del agua.



AVERTENCIA: Riesgo de operación insegura. Párese en una superficie estable y agarre la pistola/varilla firmemente con ambas manos. Espere que la pistola retroceda cuando la dispare.

13. Suelte el gatillo para detener el flujo de agua.



PELIGRO: Riesgo de lesión cuando la pistola no esté en uso, a fin de evitar la pulverización accidental. Ver la Figure 5-4.



Figure 5-4

APAGADO

1. Luego de cada uso, si usted ha utilizado productos químicos, coloque la manga de sifon de detergente dentro de un recipiente con agua limpia y succiónela a través del sistema de inyección química, a fin de enjuagar el sistema completamente.

AVISO: Riesgo de daño a la propiedad. La acción contraria podría dañar la bomba.

2. Apague el motor. Consulte el manual del usuario del motor que viene con su lavadora a presión por las instrucciones.

AVISO: Riesgo de daño a la propiedad. NUNCA corte el suministro del agua mientras el motor esté en marcha.

3. Corte el suministro del agua.
4. Presione el gatillo de la pistola rociadora para aliviar cualquier presión de agua dentro de la manguera o la pistola rociadora.

NOTA: El no liberar la presión del sistema no permitirá remover la manguera de alta presión de la pistola rociadora o de la conexión a la bomba.

5. Consulte la sección de reparaciones de este manual por el procedimiento correcto de almacenamiento.

Mantenimiento

Recomendaciones generales

- Respete siempre las reglas de seguridad al realizar cualquier mantenimiento.
- La garantía de esta lavadora a presión no cubre artículos que hayan sido abusados o dañados por negligencia del operador. Para recibir el valor completo de la garantía, el operario deberá mantener la lavadora a presión como se indica aquí.
- Cambiar la velocidad del regulador del motor anulará la garantía del motor.
- Deberá verificar todos los ajustes por lo menos una vez por temporada.
- Revise periódicamente todos los tornillos y verifique que estén ajustados.



ADVERTENCIA: Riesgo de incendio. Siempre desconecte el cable de la bujía, deje que el motor se enfríe y libere toda la presión del agua antes de realizar cualquier tarea de mantenimiento o reparación. El motor contiene combustible inflamable. No fume ni trabaje cerca de llamas mientras hace el mantenimiento.



ADVERTENCIA: Riesgo de quemadura. Cuando realice el mantenimiento, es posible que se exponga a superficies calientes, presión de agua o partes móviles, que pueden causar lesiones graves o la muerte.

Bomba

AVISO (CC3400/CC3600): La bomba de esta unidad no requiere mantenimiento y no hay que agregarle aceite. Si tiene algún problema con la bomba, llame inmediatamente a un representante de soporte al cliente al (800) 965-4CUB.

NOTICE (CC4033) La bomba de alta presión se llenó con aceite en la fábrica. Controle siempre el nivel de aceite antes de usar la unidad (consulte la sección "Mantenimiento y ajustes" para obtener más información).

Para controlar el aceite -CC4033

El nivel de aceite debe llegar al punto que está en el medio del visor.

Cómo cambiar el aceite de la bomba-CC4033

1. Afloje el tapón para medición del nivel de aceite.
2. Coloque un recipiente debajo del tapón de drenaje de aceite.
3. Retire el tapón de drenaje de aceite de la bomba.
4. Reemplácelo después de que el aceite se haya drenado. Ajuste bien.
5. Vuelva a llenar usando el aceite SAE 15W-40.
6. Reemplace el tapón para medición del nivel de aceite y asegure bien.

Si se presentase algún problema con la bomba, contáctese con nuestro Departamento de servicio al cliente llamando al (800) 965-4CUB.

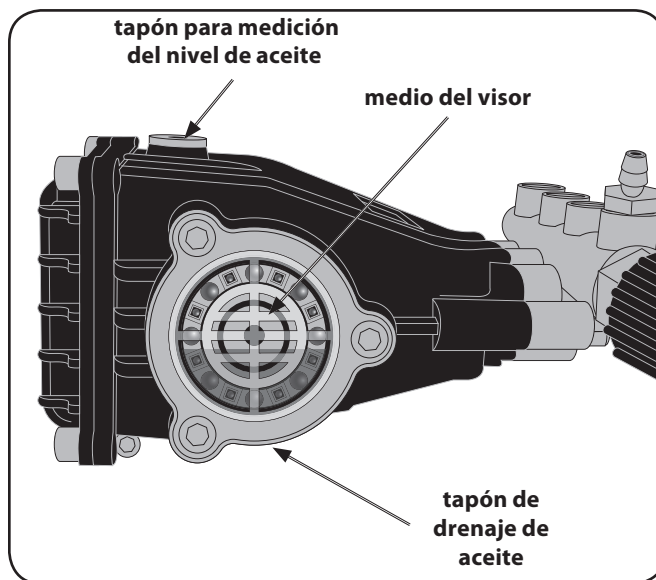

Figure 6-1

Conexiones

Las conexiones en las mangueras de la presión, la pistola y la varita del aerosol se deben limpiar regularmente y lubricar con la grasa ligera del aceite o del litio para prevenir salida y daño a los anillos o.

Limpieza de la boquilla

Si la boquilla comienza a obstruirse con materiales extraños como suciedad, se puede generar una presión excesiva. Si se obstruye o restringe parcialmente, la presión de la bomba pulsará. Limpie la boquilla inmediatamente usando el juego limpiador provisto y las siguientes instrucciones:

7. Apague la lavadora a presión y corte el suministro de agua.
8. Apriete el gatillo de la pistola para aliviar la presión del agua.
9. Desconecte el tubo aplicador de la pistola.
10. Elimine cualquier obstrucción de la boquilla con la herramienta limpiadora para boquilla provista y lávela en dirección contraria con agua limpia. Ver la Figure 6-2.

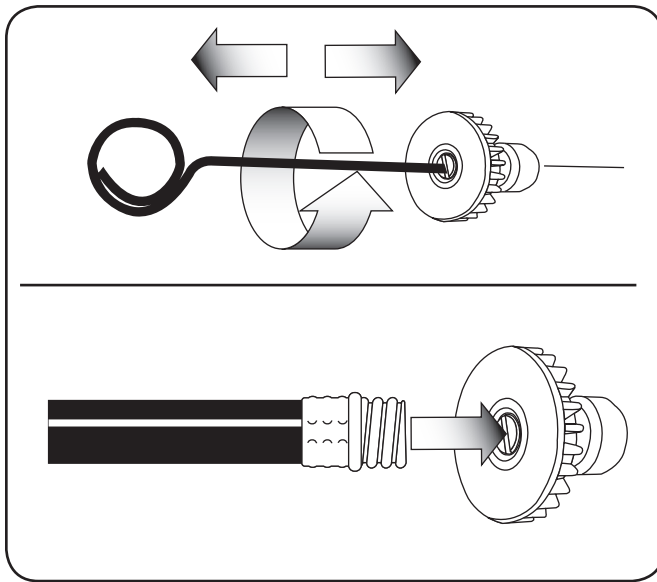

Figure 6-2

11. Para eliminar las partículas sueltas, dirija el chorro de agua de la boquilla por 30 segundos a la boquilla por su lado de salida.
12. Reconecte el tubo aplicador a la pistola y abra la llave de agua.
13. Para probar la boquilla, ponga en marcha la lavadora a presión y gradúe la boquilla del tubo aplicador para el máximo de presión.

Cómo limpiar el filtro de entrada del agua

Este filtro de malla debe revisarse periódicamente y limpiarse cuando sea necesario.

1. Quite el filtro agarrándolo firmemente del extremo y sáquelo de la entrada del agua a la bomba, como se muestra.
2. Limpie el filtro enjuagándolo con agua por ambos lados.
3. Reinserte el filtro en la entrada de agua de la bomba.

NOTA: La parte cónica hacia arriba. Ver la Figure 6-3.

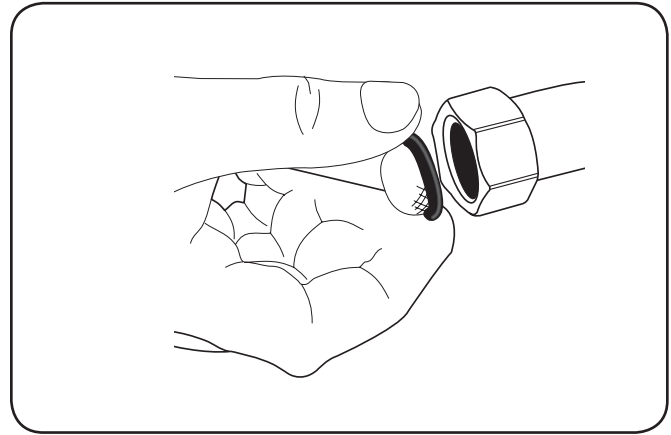

Figure 6-3

NOTA: No opere la lavadora a presión sin el filtro instalado adecuadamente.

Cuidado del motor

A continuación se suministra una lista de todos los trabajos principales de mantenimiento del motor necesarios para mantener el buen rendimiento de la lavadora a presión. Consulte el manual adjunto del motor por una lista detallada con instrucciones.

- Mantenga el nivel de aceite indicado en el manual del motor.
- Mantenga el filtro de aire como se indica en el manual del motor. Límpielo luego de algunas horas de funcionamiento bajo condiciones extremas de polvo. Si el motor tiene bajo rendimiento y se ahoga, por lo general indica que hay que reemplazar el filtro de aire. Consulte el manual del motor para reemplazar el filtro de aire.
- Limpie la bujía y ajuste su abertura una vez por temporada. Le recomendamos reemplazar la bujía al principio de cada temporada. Consulte el manual del motor por el tipo correcto de bujía y las especificaciones de su abertura.
- Limpie regularmente el motor con un trapo o un cepillo. Mantenga la parte superior del motor limpia para que el aire circule correctamente. Remueva todo el pasto, la tierra y los restos de combustible de la zona del silenciador.
- Los motores almacenados durante 30 y 90 días deben tratarse con un estabilizador de combustible para evitar que se deterioren y que se forme goma en el sistema de combustible o en partes esenciales del carburador.

NO RETORNE ESTE PRODUCTO A LA TIENDA.

Si tiene algún problema armando este producto o si tiene alguna pregunta acerca de los controles, operación o mantenimiento de esta máquina, puede obtener ayuda de los expertos.

- ◇ **Llame a un representante de soporte al cliente al 1-877-282-8684**

Almacenamiento fuera de temporada

Deberá realizar los siguientes pasos para preparar su lavadora a presión antes de almacenarla.

- Drene toda el agua de la manguera de alta presión y enróllela en su soporte.
- Drene toda el agua de la pistola y de la varilla rociadoras sosteniendo la pistola en posición vertical (con la boquilla apuntando hacia abajo) y presionando el gatillo. Guárdela en el soporte.
- Enrolle y fije la manguera del sifón de detergente para que no se dañe.
- Consulte el manual del motor por las instrucciones correctas para almacenar el motor.
- Guarde la lavadora a presión en un área seca y limpia. No la guarde cerca de materiales corrosivos, como fertilizantes.

Al guardar cualquier tipo de equipo a motor en un lugar poco ventilado o un cobertizo metálico, hay que tener cuidado para protegerlo contra la oxidación. Recubra el equipo con un aceite liviano o silicona, especialmente los cables y todas las partes móviles de su lavadora a presión antes de guardarla.

Bomba

El fabricante recomienda utilizar MTD Genuine Parts Pump Guard (490-245-V011) o equivalente al guardar la unidad por más de 30 días y/o cuando se esperen temperaturas bajo cero. La MTD Genuine Parts Pump Guard (490-245-V011) no daña el medioambiente.

NOTA: El recubrimiento para bomba ayuda a brindar la lubricación adecuada a los sellos internos de la bomba independientemente de la temperatura y del entorno.

AVISO: Riesgo de daños materiales. Use únicamente MTD Genuine Parts Pump Guard (490-245-V011) o equivalente. Otros productos podrían ser corrosivos y/o contener alcohol, lo que podría dañar la bomba.

1. Apague la lavadora a presión y desconecte las mangueras de a bomba.
2. Desenrosque la válvula del frasco de la guardia de bomba y retire el sello.

3. Vuelva a atornillar la válvula en el frasco.
4. Conecte el frasco a la entrada de la lavadora a presión.
5. Apriete el frasco para inyectar el contenido en la bomba.
6. Con interruptor de encendido, al mismo tiempo tirar de la cuerda de arranque y apretar la botella. Repita hasta que toma protector fluido de la bomba sale.

NOTA: Este paso puede requerir dos personas.

Especificaciones

Model	CC3400	CC3600	CC4033
PSI Max*	3400	3600	4000
GPM Max*	2,5	2,5	3,3
Manguera de alta presión	7,6 m (25 pies)	7,6 m (25 pies)	15,2 m (50 pies)
Presión del agua de entrada	20–100 PSI	20–100 PSI	20–100 PSI
Agua de entrada	Llave de agua fría (100 °F max)	Llave de agua fría (100 °F max)	Llave de agua fría (100 °F max)
Índice de consumo de jabón	10% max	10% max	10% max

* La presión nominal y el flujo de agua nominal están comprendidos dentro de las tolerancias de fábrica (+/- 10%)

Con el fin de mejorar la calidad, el fabricante se reserva el derecho de efectuar modificaciones a los componentes y especificaciones, en el caso que lo considere oportuno y sin previo aviso.

PROBLEMA	CAUSA	CORRECCIÓN
El motor no arranca (vea el manual del usuario del motor)	<ol style="list-style-type: none"> 1. Sin combustible. 2. Acumulación de presión después de tirar dos veces de la cuerda del arrancador o después de iniciar su uso. 3. La leva de cebado (choke) está en la posición de "No Choke". 4. El cable de la bujía está desconectado. 	<ol style="list-style-type: none"> 1. Agregar combustible fresco. Consulte el manual del motor. 2. Apriete el gatillo de la pistola para aliviar la presión. 3. Mueva la leva de cebado a la posición de "Choke". 4. Conecte el cable de la bujía. Consulte el manual del motor.
No hay presión o está baja al comenzar a usar	<ol style="list-style-type: none"> 1. La boquilla del tubo aplicador no está graduada para alta presión. 2. Poca agua en el suministro. 3. Fuga en la conexión de la manguera de alta presión. 4. Boquilla obstruida. 5. La malla filtrante de agua está obstruida. 6. Aire en la manguera. 7. La leva de cebado (choke) está en la posición de "Choke". 8. La manguera de alta presión es demasiado larga. 	<ol style="list-style-type: none"> 1. Consulte las instrucciones "Cómo utilizar la varilla rociadora" en la sección de Controles y funciones. 2. El suministro de agua debe tener por lo menos 19 L/min a 138 kPa (5 GPM a 20 PSI) 3. Repare la fuga. Aplique cinta selladora si fuese necesario 4. Refiérase a las instrucciones para el "Limpiador de Boquillas" en la sección Mantenimiento 5. Elimine la obstrucción y limpie la malla filtrante. Refiérase a las instrucciones para el "Cómo Limpiar El Filtro De Entrada Del Agua" en la sección Mantenimiento. 6. Apague el motor, luego corte el suministro de agua y desconéctelo de la entrada a la bomba. Abra el suministro de agua para eliminar todo el aire que haya en la manguera. Cuando el flujo de agua sea constante, ciérrerelo, conéctelo a la entrada de la bomba y ábralo. Apriete el gatillo para eliminar el aire restante 7. Mueva la leva a la posición de "No Choke". 8. Utilice una manguera de alta presión de menos de 30 m (100 pies).

Continúa en la siguiente página

PROBLEMA	CAUSA	CORRECCIÓN
No succiona productos químicos	<ol style="list-style-type: none"> 1. El tubo aplicador no está graduado para baja presión. 2. El filtro de productos químicos está obstruido. 3. La malla para químicos no está en la solución limpiadora. 4. El producto químico está demasiado espeso. 5. La manguera de alta presión es demasiado larga. 6. Acumulación de sedimentos químicos en el inyector. 	<ol style="list-style-type: none"> 1. Consulte el párrafo "Cómo utilizar la varilla rociadora" en la sección de Controles y funciones. 2. Limpie el filtro. 3. Asegúrese que el extremo de la manga de sifon de detergente esté sumergida completamente en la solución limpiadora. 4. Diluya más el producto químico. Debe tener la misma consistencia del agua. 5. Alargue la manguera de suministro de agua en vez de la manguera de alta presión. 6. See an authorized service dealer.
No hay presión o está baja después de un tiempo normal de uso	<ol style="list-style-type: none"> 1. Sello o empaquetadura gastada. 2. Válvulas gastadas u obstruidas. 3. Pistón de descarga gastado. 	<ol style="list-style-type: none"> 1. Diríjase a un centro de servicios autorizado. 2. Diríjase a un centro de servicios autorizado. 3. Diríjase a un centro de servicios autorizado.
Agua goteando por la conexión de la pistola / tubo aplicador	<ol style="list-style-type: none"> 1. Anillo "O" gastado o roto. 2. Acople de manguera flojo. 	<ol style="list-style-type: none"> 1. Revíselo y cámbielo 2. Ajústelo
Agua goteando de la bomba	<ol style="list-style-type: none"> 1. Acoples flojos. 2. Empaquetaduras del pistón gastadas. 3. Anillo "O" gastados o rotos. 4. Cabezal de la bomba o tubos dañados por congelamiento. 	<ol style="list-style-type: none"> 1. Ajústelo. 2. Diríjase a un centro de servicios autorizado. 3. Diríjase a un centro de servicios autorizado. 4. Diríjase a un centro de servicios autorizado.
La bomba pulsa	<ol style="list-style-type: none"> 1. Boquilla obstruida. 	<ol style="list-style-type: none"> 1. Refiérase a las instrucciones para el "Limpiador de Boquillas" en la sección Mantenimiento
Fuite d'eau à la pompe	<ol style="list-style-type: none"> 1. Joints de l'huile usés. 2. Orifice de vidange non étanche. 3. Joint torique de l'orifice de vidange usé. 4. Joint torique du bouchon de remplissage usé. 5. Pompe trop pleine. 6. Utilisation de l'huile erronée. 7. Bouchon de mise à l'air libre obstrué. 8. El filtro de aire lleno de aceite. 	<ol style="list-style-type: none"> 1. Diríjase a un centro de servicios autorizado. 2. Serrer. 3. Vérifier et remplacer. 4. Vérifier et remplacer. 5. Vérifier la quantité correcte. 6. Vidanger et remplir avec la bonne quantité et le bon type d'huile. 7. Nettoyer le bouchon de mise à l'air libre, souffler de l'air pour retirer toute obstruction. Si le problème persiste, remplacer le bouchon. 8. Limpie y / o sustituir filtro de aire. Consulte el manual del usuario del moto.

CUB CADET LLC: GARANTÍA LIMITADA

La garantía limitada que se extiende en el presente documento es otorgada por Cub Cadet LLC en relación a un nuevo producto Cub Cadet® LLC (en adelante, "Producto") adquirido y utilizado en los Estados Unidos y/o Canadá al Comprador Inicial (como se define en este documento). La presente garantía limitada no cubre los Sistemas de control de emisiones y no constituye una Declaración de garantía del control de las emisiones federal, según lo definido por las leyes federales de los Estados Unidos. Consulte la Declaración de garantía de control de emisiones federal que se incluye en el manual del operador para conocer las garantías que cubren los Sistemas de control de emisiones.

Alcance de la Garantía Limitada

Cub Cadet LLC garantiza que el Producto (excepto en lo que respecta a los componentes y circunstancias definidos a continuación como "Exclusiones") estará libre de defectos en los materiales y la mano de obra durante el Período de Garantía, como se define a continuación. Para los propósitos de esta garantía limitada, el "Comprador Inicial" es la primera persona en adquirir este Producto nuevo de un representante, distribuidor y/o minorista Cub Cadet autorizado de estos productos, incluido un tercero para quien el mencionado haya sido comprado como regalo. Esta garantía limitada no es transferible. Durante el Período de Garantía, LLC reparará o reemplazará, a su juicio, cualquier pieza original cubierta por la presente garantía limitada y que se determine que presenta algún defecto en la mano de obra o los materiales. Tal como se usa en este documento, el "Uso residencial" se definirá como uso personal y privado, y el "Uso comercial" se definirá como cualquier uso comercial, profesional, agrícola, institucional o generador de ingresos del Producto.

Información sobre la garantía de Cub Cadet®		
Producto de mano	Uso residencial	Uso comercial
Motosierras, cultivadoras, sopladores, desbrozadoras, recortadoras	3 años	90 días
Producto para jardín y para nieve con ruedas	Uso residencial	Uso comercial
Cortadoras/trituradoras, cortadoras/trituradoras aspiradoras, sopladores, máquina rompetruncos, soplador de nieve	3 años	1 año
Cultivadoras, orilladoras, bordeadoras, arandelas a presión CC3224, CC3425 y CC403	3 años	No aplicable
Arandelas a presión	2 años	No aplicable
Producto a batería	Uso residencial	Uso comercial
Herramientas manuales inalámbricas CORE® de 20 a 40 V	5 años	2 años
Baterías y cargadores para herramientas manuales inalámbricas CORE® de 20 a 40 V	3 años	1 año
CC 30 e, XT1 LT42 e, RZT S Zero	3 años	No aplicable
CC30 e & XT1 LT42 e Baterías	4 años	No aplicable
Producto residencial	Uso residencial	
Podadoras de empuje, montables CC30, RZT L 34 Podadoras de empuje, Podadoras de empuje de amplia área, montables CC30, XT1 & XT2 Enduro Series, RZT L 34, RZT L/S/SX, Ultima ZT1/ZT2 Serie, Z-Force L/S	3 años	
Modelo Z-Force LZ/SZ	3 años/180 horas	
Modelo Z-Force LX/SX	4 años/500 horas	
Podadoras de empuje de 23 in, Serie Enduro XT3	4 años	
Producto comercial	Uso comercial	
Esparcidora giratoria	1 año	
Sopladores de gas, PRO HW	2 años	
PRO Z 500/700/900, TANK LZ/SZ	3 años	
PRO Z 100, Z-Force Commercial LZ/SZ	2 años/NHL (sin límite horario) o 4 años/500 horas	
TANK L/S	2 años/NHL o 4 años/800 horas	
Vehículo utilitario	Uso residencial	Uso comercial
Serie Challenger, serie Volunteer	1 año	6 meses

Notas adicionales de la garantía
Baterías de plomo-ácido: Tienen una garantía de un año pro-rateado limitada a la garantía en contra de los defectos en materiales y mano de obra, reemplazando el 100% durante los primeros tres (3) meses a partir de la fecha original de compra del Comprador inicial. Tras tres (3) meses, el crédito de la batería de reemplazo se basa en los meses restantes a doce (12) meses de periodo que datan desde la fecha de la compra original por el Comprador inicial. Cualquier reemplazo de batería será garantizado únicamente por el resto del periodo de garantía original.
Motores CORE: La garantía limitada de por vida del motor cubre la carcasa del motor eléctrico y sus componentes encapsulados incluidos solo durante la vida útil del producto. El Producto Core tiene una vida útil de siete (7) años a partir de la fecha de fabricación. Consulte al vendedor minorista o visite www.cubcadet.com para obtener más información.
Bastidores: El bastidor, el chasis y el eje delantero de todos los productos XT1, XT2 y XT3 están cubiertos por una garantía limitada de cinco (5) años para "Uso residencial". El marco en todos los productos ZT1 y ZT2 está cubierto para "Uso residencial" por una garantía de por vida limitada de siete años.
Plataformas de corte: 1) Cub Cadet LLC garantiza las cubiertas de corte bajo la garantía del producto con el que vinieron, a menos que se indique lo contrario. 2) Cuando el producto esté equipado con la carcasa de la plataforma de corte fabricada opcional (excluidas las piezas de desgaste, etc.), esta estará garantizada contra defectos de material y mano de obra durante la vida útil del producto, es decir, mientras sea propiedad de su Comprador inicial o la parte para la cual se compró originalmente como regalo, o siete (7) años desde la fecha de su venta inicial a un comprador inicial, lo que ocurra primero. 3) La carcasa de la plataforma, los husillos de la plataforma y las poleas de acero de la plataforma (colectivamente el "Ensamblaje de la plataforma") solo en el producto PRO Z 500/700/900 también estarán garantizados contra defectos de materiales y mano de obra por hasta un dos (2) años (un total de cinco (5) años desde la fecha de compra) o 1750 horas acumuladas de operación, lo que ocurra primero. Para fines de claridad, no se aplica una limitación de horas durante el periodo inicial de tres (3) años descrito anteriormente.
Soplador de nieve: Las cajas de engranajes de tornillo sin fin de aluminio de tres etapas y dos etapas tienen una garantía limitada de cinco (5) años.
Aditamentos/accesorios: Consulte el Manual del operador

La garantía limitada no es transferible

Cómo obtener servicios de reparación bajo la presente garantía limitada

A fin de reunir los requisitos para la garantía limitada según lo establecido en el presente documento, las reparaciones realizadas conforme a esta garantía debe llevarlas a cabo un proveedor de reparaciones y mantenimiento Cub Cadet autorizado. Para ubicar a un proveedor de reparaciones y mantenimiento de Cub Cadet, comuníquese con el representante, distribuidor o minorista Cub Cadet autorizado o comuníquese con Cub Cadet LLC por correo escribiendo a P.O. Box 368023, Cleveland, Ohio 44136-0019 o telefónicamente llamando al 1-877-282-8684, o inicie sesión en nuestro sitio web en www.cubcadet.com. En Canada, contáctese con MTD Products Limited, 97 Kent Ave, Kitchener, ON N2G 3R2, o llame al 1-800-668-1238, o inicie sesión en nuestro sitio web en www.cubcadet.ca. Esta garantía limitada del producto está proporcionada por Cub Cadet LLC y es la única garantía provista por Cub Cadet LLC para el Producto. DEBERÁ PRESENTAR COPIA DEL COMPROBANTE DE VENTA PARA OBTENER EL SERVICIO DE LA GARANTÍA.

Lo que esta Garantía limitada no cubre.

La presente garantía limitada no cubre lo siguiente (las "Exclusiones"):

1. Productos adquiridos fuera del territorio de los Estados Unidos o Canadá.
2. Sistemas de control de emisiones. Dichos artículos están sujetos a una garantía por separado en virtud de la declaración de la garantía de control de emisiones federal vigente. Consulte la declaración de la garantía de control de emisiones federal vigente para conocer los términos y las condiciones relativos a los sistemas de control de emisiones.
3. Daños producidos por falta de mantenimiento y/o un mantenimiento inadecuado, según se describe en el manual del operador.
4. El desgaste normal resultante de usar el Producto.
5. Las Piezas de Desgaste Normal (como se las define aquí) tienen la garantía de estar libres de defectos de mano de obra y materiales por un período de treinta (30) días desde la fecha de compra original por parte del Comprador inicial para uso residencial, y de 30 días o 100 horas (lo que ocurra primero) para el uso comercial del Producto. Dependiendo del producto, las partes normales desechables incluyen, pero no están limitadas a objetos tales como: correas, cuchillas, adaptadores de cuchilla, bolsas de césped, ruedas de plataforma de montable, asientos, placas de raspado, zapatas antideslizantes, dientes, filtros, boquillas, mangueras, juntas tóricas, gatillos rociadores, varillas, bujías, fusibles, perillas de impacto, bobinas exteriores, hilo de corte, carretes interiores, polea de arranque, cuerdas de arranque, correas de transmisión, motosierras, barras de guía y otros artículos consumibles.
6. Las bombas de lavado a presión y bombas de las máquinas rompeteroncos, las válvulas y los cilindros están cubiertos por un período de un (1) año.
7. El uso del Producto de manera no acorde al uso previsto para el mismo, como se describe en las instrucciones operativas, incluyendo, sin limitación, abuso, uso indebido y/o descuido del Producto o todo uso que no se compadezca y/o no cumpla con las instrucciones que figuran en el manual del operador. Esto incluye la operación en ambientes arenosos y/o corrosivos.
8. Todo Producto que haya sido alterado o modificado de alguna manera que no se compadezca con el diseño original del Producto o de alguna manera no aprobada por Cub Cadet LLC.
9. Las reparaciones en concepto de pintura o los reemplazos por defectos en la pintura (que incluyen los materiales y la aplicación) están cubiertos por un período de tres (3) meses.
10. Las llantas de las ruedas (cuando están equipadas) están cubiertas durante un período de tres (3) meses por defectos de fabricación.

La presente garantía no cubre y Cub Cadet LLC rechaza todo tipo de responsabilidad respecto a:

1. Pérdida de tiempo o pérdida de uso del Producto.
2. Costos de transporte y otros gastos incurridos en relación con el transporte del Producto desde y hacia el proveedor de reparaciones y mantenimiento Cub Cadet autorizado.
3. Cualquier pérdida o daño a otros equipos o elementos personales.
4. Daños ocasionados por mantenimiento inadecuado o el uso de combustible, aceite o lubricantes que no fueran los especificados, según lo aprobado en el manual del operador.
5. Daño resultante de la instalación o el uso de cualquier accesorio o pieza no aprobados por Cub Cadet LLC para utilizar con el Producto.

Limitaciones:

1. NO EXISTEN GARANTÍAS IMPLÍCITAS, INCLUIDAS, A TÍTULO DE EJEMPLO, LAS GARANTÍAS IMPLÍCITAS DE COMERCIABILIDAD O ADECUACIÓN PARA UN PROPÓSITO EN PARTICULAR. NINGUNA GARANTÍA SE APLICARÁ DESPUÉS DEL PERÍODO DE GARANTÍA APLICABLE SEGÚN LO ESTABLECIDO ANTERIORMENTE CON RESPECTO A LAS PIEZAS IDENTIFICADAS. NINGUNA OTRA GARANTÍA EXPRESA, YA SEA ORAL O ESCRITA, EXCEPTO LA MENCIONADA ANTERIORMENTE, OTORGADA POR PERSONAS FÍSICAS O JURÍDICAS, INCLUIDOS LOS DISTRIBUIDORES O MINORISTAS RESPECTO DE CUALQUIER PRODUCTO, VINCULARÁ A CUB CADET LLC. DURANTE EL PERÍODO DE GARANTÍA, EL RECURSO EXCLUSIVO ES LA REPARACIÓN O LA SUSTITUCIÓN DE LA PIEZA DEFECTUOSA, SEGÚN LO ESTABLECIDO ANTERIORMENTE. (ALGUNOS ESTADOS NO PERMITEN LIMITACIONES SOBRE LA DURACIÓN DE UNA GARANTÍA IMPLÍCITA, POR LO QUE ES POSIBLE QUE LA LIMITACIÓN ANTERIOR NO SE APLIQUE EN SU CASO).
2. LAS DISPOSICIONES ESTABLECIDAS EN EL PRESENTE DOCUMENTO PREVEN EL ÚNICO Y EXCLUSIVO RECURSO QUE SURGE DE LA VENTA. CUB CADET LLC NO SE HARÁ RESPONSABLE DE LAS PÉRDIDAS O LOS DAÑOS INDIRECTOS O EMERGENTES, INCLUIDOS A TÍTULO DE EJEMPLO, GASTOS DE TRANSPORTE O RELACIONADOS, O GASTOS DE ARRENDAMIENTO PARA REEMPLAZAR TRANSITORIAMENTE UN PRODUCTO CUBIERTO POR LA GARANTÍA. (ALGUNOS ESTADOS NO PERMITEN LA EXCLUSIÓN O LA LIMITACIÓN DE DAÑOS INCIDENTALES O CONSECUENTES, POR LO QUE ES POSIBLE QUE LA EXCLUSIÓN O LIMITACIÓN ANTERIOR NO SE APLIQUE EN SU CASO).
3. EN NINGÚN CASO SE OBTENDRÁ UNA COMPENSACIÓN MAYOR AL MONTO DE COMPRA DEL PRODUCTO VENDIDO. LA ALTERACIÓN DE LAS CARACTERÍSTICAS DEL PRODUCTO ANULARÁN ESTA GARANTÍA LIMITADA. USTED ASUME EL RIESGO Y LA RESPONSABILIDAD POR DAÑOS O LESIONES A USTED Y A SU PROPIEDAD Y/O A TERCEROS Y SUS BIENES DERIVADOS DEL USO O MAL USO O LA INCAPACIDAD PARA USAR EL PRODUCTO
4. Esta garantía limitada se extiende solo al Comprador Inicial y, salvo que se indique lo contrario en este documento, el Período de Garantía aplicable comenzará en la fecha original de compra del Producto. En caso de que la fecha original de compra del Producto fuese indeterminable, se establecerá que el período de garantía comenzará a partir de la fecha de fabricación, según lo determine Cub Cadet LLC y finalizará seis (6) meses después del Período de Garantía del Producto, según lo definido anteriormente. En ningún caso la garantía del producto se extenderá más allá del período de garantía aplicable.

Relación de la ley estatal con esta garantía

Esta garantía limitada le confiere derechos legales específicos, y también podría tener otros derechos que varían de un estado a otro.